

HF/VFA/VFB/VFR/VLF

Pinces à fût / Drum clamps
Pinze per fusti / Greifer für Stahlfässer

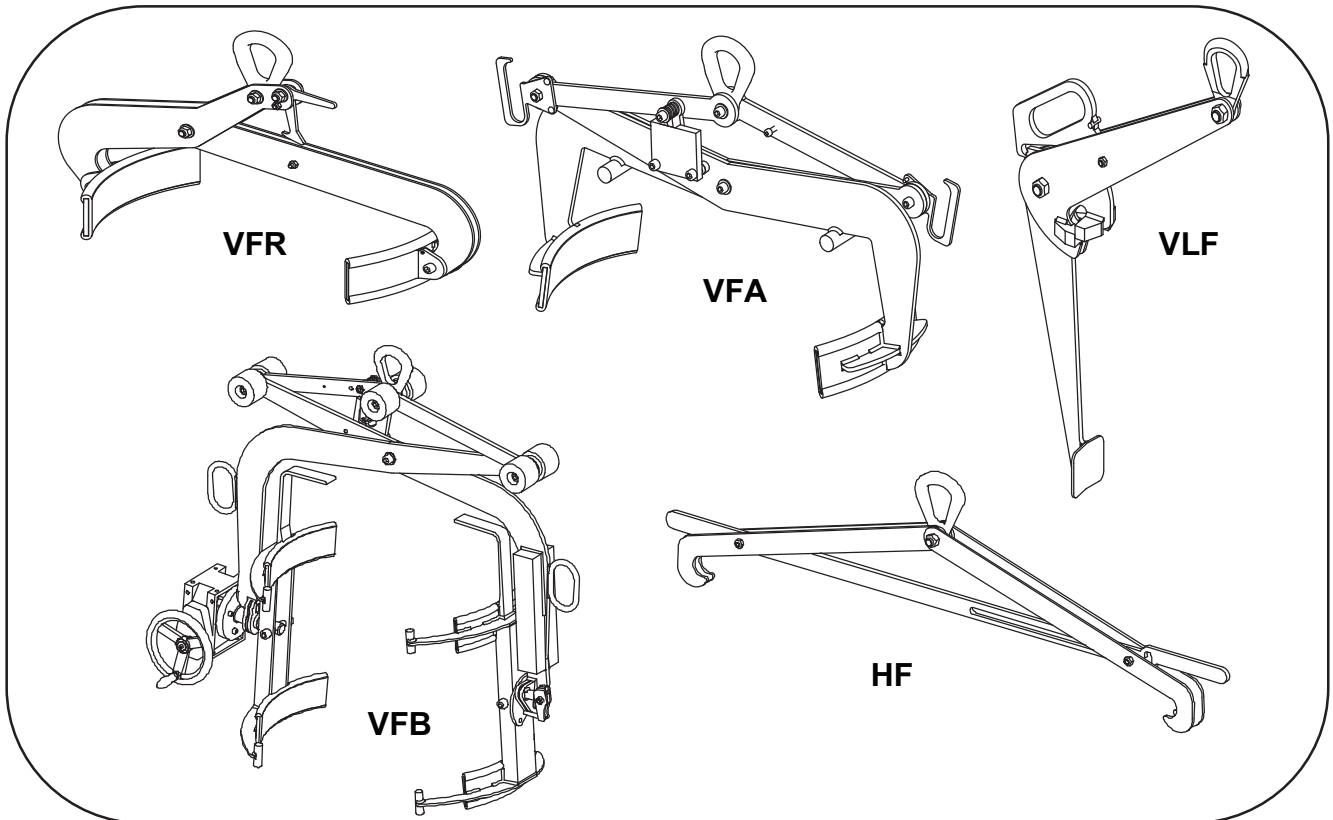

- | | |
|-----------------------------------------|----------------------------------------------------|
| F DECLARATION DE CONFORMITE CE | DK VERKLARING VAN CE OVEREENSTEMMING |
| GB EC DECLARATION OF CONFORMITY | NO EC OVERENSSTEMMELSESERKLÆRING |
| ES DECLARACION CE DE CONFORMIDAD | FI CE-SAMSVARSERKLÆRING |
| I DICHIARAZIONE CONFORMITA CE | SE ILMOITUS EU-DIREKTIIVIEN NOUDATTAMISESTA |
| D KONFORMITÄTS-Erklärung | PT CE FÖRSÄKRAN OM ÖVERENSSTÄMMELSE |
| PT DECLARAÇÃO DE CONFORMIDADE | GR |

**DECLARATION CE DE CONFORMITE / EC DECLARATION OF CONFORMITY
DECLARACION CE DE CONFORMIDAD / DICHIARAZIONE CE DI CONFORMITA
EG KONFORMITÄTSEKTLÄRUNG / VERKLARING VAN CE OVEREENSTEMMING
EC OVERENSSTEMMELSESERKLÆRING / CE-SAMSVARSERKLÆRING
ILMOITUS EU-DIREKTIIVIEN NOUDATTAMISESTA / CE FÖRSÄKRAN OM ÖVERENSSTÄMMELSE /
DECLARAÇÃO DE CONFORMIDADE**

- F** Le fabricant déclare que la machine décrite dans la présente notice d'utilisation et désignée ci-dessous est conforme aux exigences essentielles de sécurité et de santé qui la concernent définies dans la directive européenne n°2006/42/CE. Signataire ayant pouvoir pour engager le déclarant, le Directeur :
- GB** The manufacturer declares that the machine described in these instructions for use and hereunder designated complies with the relevant essential health and safety requirements of European Directive n°2006/42/CE. Signatory authorized by the declarer, the Director:
- ES** El fabricante declara que el aparato que se describe en el manual de empleo y relacionado más abajo cumple con la reglamentación técnica de seguridad e higiene de acuerdo con la Directiva Europea n°2006/42/CE. Firma autorizada por el declarante, el Director:
- I** Il costruttore dichiara che la macchina descritta nel presente manuale d'uso e' cosi' definita e' conforme alle norme di sicurezza che la riguardano definite nella Direttiva Europea n. 2006/42/CE. Nella persona del suo Legale Rappresentante, il Direttore:
- D** Der Hersteller erklärt, dass das in der Betriebsanleitung beschriebene Gerät den Forderungen der europäischen Maschinen-Richtlinie 2006/42/CE sowie aller relevanten Sicherheitsvorschriften entspricht. Der unterzeichnende Direktor ist durch den Hersteller autorisiert:
- NL** Hierbij verklaart de fabrikant, dat de in de gebruiksaanwijzing genoemde machine waarnaar hieronder wordt verwezen, aan de van toepassing zijnde fundamentele eisen ten aanzien van veiligheid en gezondheid voldoet zoals gedefinieerd in de Europese richtlijn 2006/42/CE. Ondergetekende is gemachtigd de verklaarder, de directeur, te vertegenwoordigen:
- DK** Producenten erklærer, at produktet der er beskrevet i denne instruktion og herunder betegnet imødekommer de relevante væsentlige sundheds – og sikkerhedskrav i de Europæiske Direktiver n°2006/42/EC. Underskriveren er autoriseret af erklæreren, direktøren:
- NO** Produsenten erklærer at maskinen som er beskrevet i bruksanvisningen og her under angitt er i overensstemmelse med gjeldende helse – og sikkerhetsregler i EU-Direktiv n°2006/42/CE. Erklæres og bekrefte av undertegnede direktør:
- FI** Valmistaja vahvistaa että näissä ohjeissa ja tässä määritelty laite täyttää EU-Direktiivin n°2006/42/CE mukaiset terveyst- ja turvallisuusmääräykset. Tehtaanjohtajan, valmistajan nimissä, vahvistettu allekirjoitus:
- SE** Produsenten erklærer av nedan angiven produkt är i överensstämmelse med de tekniska säkerhetsföreskrifter i EU-Direktiv n°2006/42/CE. Erklæres og bekrefte av undertegnede D.:
- PT** O fabricante declara que o aparelho descrito no manual de instruções e abaixo designado, cumpre com a regulamentação técnica de segurança e higiene de acordo com a directiva europeia n°2006/42/CE. Assinatura autorizada pelo declarante, o Director:

Frédéric FOSSI
Directeur Général/General Manager



TRACTEL SOLUTIONS S.A.S.

77-79 rue Jules Guesde - F-69564 Saint-Genis-Laval
Tel: +33 (0)4 78 50 18 18 – Fax: +33 (0)4 72 66 25 41

www.tractel.com - info@tractelsolutions.com

SIRET 350 732 939 000 37 – RCS Lyon B350 732 939

HF/VFA/VFB/VFR/VLF

Pinces à fût / Drum clamps
Pinze per fusti / Greifer für Stahlfässer

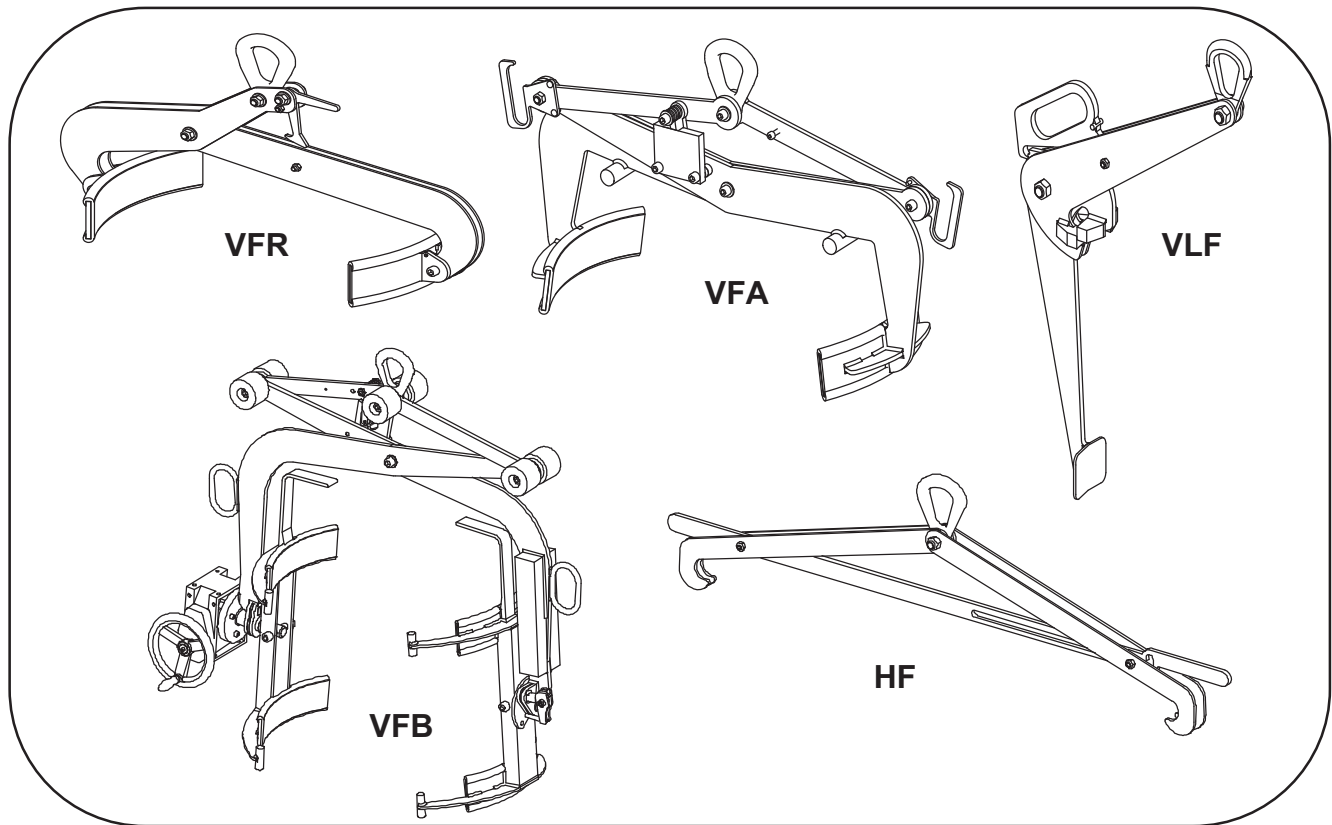

F NOTICE D'UTILISATION

DK GEBRUIKSAANWIJZING

GB INSTRUCTIONS FOR USE

NO BETJENINGSINSTRUKTIONER

ES MODO DE EMPLEO

FI BRUKSANVISNING

I ISTRUZIONI PER L'USO

SE KÄYTTÖOHJEET

D GEBRAUCHSANLEITUNG

PT BRUKSINSTRUKTIONER

PT INSTRUÇÕES DE SERVIÇO

GR

F	1
GB	4
ES	6
I	9
D	12
NL	15
DK	18
NO	21
FI	24
SE	27
PT	29
GR	33

Référence / Reference / Referencia / Riferimento / Referenz / Referentie / Reference / Referanse / Viite / Referens / Referència / Referencyjna	Code	Poids / Weight / Peso / Peso / Gewicht / Gewicht / Vaegt / Lodd / Kytöntäkerroin / Börda / Peso / Masa (kg)	CMU / WLL (kg)	Plages de serrage / opening / apertura / presa / Greifbereich / grab (mm)
HF05 440 920	50208	5,6 kg	500	440-920
VFA 025	51208	27 kg	300	600
VFB 03 S	51218	53 kg	300	600
VFB 03 A	51228	58 kg	300	600
VFB 03 AR	51238	80 kg	300	600
VFR05-5	51248	12 kg	500	400-500
VFR05-6	51258	14 kg	500	500-600
VLFO5 600	51268	6,7 kg	500	600
VLFO8 600	51278	9,6 kg	800	600

Lingue d'origine / Language of origin / Idioma de origen / Lingua di origine / Ursprungssprache / Lingua de origem / kildesprog / Brontaal / Jezyk oryginalu / kilde språk / källspråk

Anglais / English / Inglés / Inglese / Englisch / Inglês / Engels / Angielski / engelsk / engelska

Coefficient d'épreuve statique / Static test coefficient / Coeficiente de prueba estática / Statische Prüfungsfaktor / Coeficiente de teste estático / Statisk test koefficient / Statische test coefficient / Współczynnik testu statycznego / Statisk test faktor / Testikuorma

CONSIGNES PRIORITAIRES

Avant utilisation, il est indispensable pour la sécurité d'emploi du matériel et son efficacité, de prendre connaissance de la présente notice d'utilisation et de se conformer à toutes ses prescriptions.

Cette notice doit être conservée à disposition de tout opérateur. Des exemplaires supplémentaires peuvent être fournis sur demande.

- Ne jamais dépasser la charge maximale d'utilisation CMU/ WLL (voir marquage).
- Ne jamais modifier le matériel par soudage, perçage ou tout autre procédé.
- Ne jamais utiliser pour un type de levage autre que celui prévu.
- Ne jamais transporter de personnes à l'aide de cet ou ces accessoires.
- Ne jamais passer sous la charge.
- Lors de la dépose, l'objet doit reposer de manière stable.
- Nous consulter pour toute utilisation en milieu agressif particulier.
- Contrôler régulièrement le bon état du matériel (voir ci-dessous).
- Seules les pièces de rechange d'origine TRACTEL SOLUTIONS peuvent être utilisées.

VERIFICATIONS REGLEMENTAIRES OBLIGATOIRES

- Vérification lors de la mise (ou remise) en service : obligations réglementaires de l'utilisateur suivant l'arrêté du 1er mars 2004, applicable au 31 mars 2005.
- Vérification périodique obligatoire conformément à l'arrêté du 1er mars 2004, applicable au 31 mars 2005. Préconisée tous les 12 mois par TRACTEL SOLUTIONS.
- Un examen approfondi portant en particulier sur toute altération des pièces par choc, corrosion, fissuration, déformation, doit être effectué au moins 2 fois par an - chaque mois en utilisation intensive ou milieu agressif.
- TRACTEL SOLUTIONS reste à disposition pour réaliser toute vérification réglementaire.

ENTRETIEN ET MAINTENANCE

Faire effectuer contrôles et opérations de maintenance par des personnes compétentes et spécialistes.

- Vérifier régulièrement (avant chaque utilisation de préférence) le parfait fonctionnement du matériel.
- Effectuer une inspection visuelle avant chaque utilisation.
- Toute pièce présentant un défaut doit être remplacée par une pièce d'origine TRACTEL SOLUTIONS.
- Tout matériel déformé doit être immédiatement retiré du service.

VFR/VFA

Pinces pour le levage de fûts métalliques standard en position verticale (capacité 225 litres).

VFR : ce modèle est équipé d'un verrouillage automatique de la position ouverte afin d'effectuer la dépose du fût sans intervention sur la pince.

VFA : ce modèle est équipé d'un système d'automatisme afin d'effectuer la prise et la dépose du fût sans intervention sur la pince.

- 1) suspendre la pince par son anneau (1/5) en position ouverte (crochet de maintien (6) de la VFR ou levier d'automatisme (8) de la VFA enclenché).
- 2) Positionner la pince à la verticale du fût à lever.
- 3) Descendre la pince jusqu'à ce qu'elle soit en appui sur le fût.
- 4) VFR : faire pivoter manuellement le crochet de maintien (6), et tout en amorçant le levage, le maintenir en position haute pour éviter qu'il ne s'enclenche sur la vis d'accrochage (11). Lâcher le crochet de maintien (6) lorsque sa griffe se trouve bien au-dessus de la vis d'accrochage (11) et effectuer le levage.

VFA : relever la pince. Son système automatique se déverrouille et la pince se referme sur le fût. Le levage peut être effectué.

- 5) Lors de la dépose, descendre la pince jusqu'à l'enclenchement automatique du crochet de maintien (6) de la VFR sur la vis d'accrochage (11) ou du levier d'automatisme (8) de la VFA.
 - 6) La pince se verrouille en position ouverte ; elle peut être relevée et se trouve prête pour une nouvelle utilisation.
- Risque de déformation du fût en cas de levage sans couvercle (fût ouvert).
 - Toujours s'assurer que les mors sont parfaitement exempts de graisse ou d'huile. Les dégraisser régulièrement.
 - Ne pas lever de fût gras ou huilé.
 - Ne convient pas aux fûts plastiques.
 - Ne pas lever de fût de taille supérieure ou inférieure à la capacité de prise de la pince utilisée.
 - Le poids de la charge levée doit être au moins égal à 5% de la CMU de la pince (ex : pour une CMU 1000 kg, charge mini 50 kg). Cette valeur vaut pour une pince en bon état et des conditions d'utilisation conformes aux préconisations Tractel Solutions SAS. Nous consulter pour toute charge de poids inférieur au minimum préconisé.
 - Les pinces de levage ne sont pas appropriées pour un assemblage permanent.
 - Température d'utilisation : -20°C à +90°C.

VFB03-S/VFB03-A/VFB03-AR

Pinces pour le levage et le basculement de fûts métalliques standard (capacité 225 litres).

Le fût peut être pris verticalement ou horizontalement. Un indexage permet le maintien dans les 2 positions.

VFB03-S : ce modèle est équipé d'un verrouillage automatique de la position ouverte afin d'effectuer la dépose du fût sans intervention sur la pince.

VFB03-A : ce modèle est équipé d'un système d'automatisme afin d'effectuer la prise et la dépose du fût sans intervention sur la pince ; le modèle VFB03-AR est également doté d'un réducteur permettant de vider le fût progressivement et sans effort.

- 1) suspendre la pince par son anneau (1), en position ouverte (crochet de maintien (12) de la VFB03-S ou levier d'automatisme (13/16) de la VFB03-A(R) enclenché).
 - 2) Positionner la pince à la verticale du fût à lever.
 - 3) Descendre la pince jusqu'à ce qu'elle soit en appui sur le fût (butées de mors (6/7) et renforts de mors (38) respectivement en contact avec le dessus et le flanc du fût).
 - 4) VFB03-S : faire pivoter manuellement le crochet de maintien (12), et tout en amorçant le levage, le maintenir en position haute pour éviter qu'il ne s'enclenche sur la vis d'accrochage (18). Lâcher le crochet de maintien (12) lorsque sa griffe se trouve bien au-dessus de la vis d'accrochage (18) et effectuer le levage.
VFB03-A(R) : relever la pince. Son système automatique se déverrouille et la pince se referme sur le fût. Le levage peut être effectué.
 - 5) Pour le basculement : une fois le fût levé, déverrouiller les 2 doigts d'indexage (10) à l'aide de leur poignée (9) – 1 seul doigt sur le modèle VFB025-AR.
VFB03-S et VFB03-A : faire basculer manuellement le fût en le manipulant par ses extrémités.
VFB03-AR : faire basculer le fût au moyen du volant (14).
Veiller à ce que les renforts de mors (38) soient au-dessus du fût lorsque celui-ci doit être déposé horizontalement, sinon la pince ne pourra être retirée.
 - 6) Une fois le basculement achevé, remettre le(s) doigt(s) d'indexage (10) en position verrouillée (c'est-à-dire enclenché dans un trou du disque (8)) – 1 seul doigt sur le modèle VFB03-AR.
 - 7) Lors de la dépose, descendre la pince jusqu'à l'enclenchement automatique du crochet de maintien (12) de la VFB03-S sur la vis d'accrochage (18) ou du levier d'automatisme (13/16) de la VFB03-A(R).
 - 8) La pince se verrouille en position ouverte ; elle peut être relevée et se trouve prête pour une nouvelle utilisation.
- Toujours s'assurer que les mors sont exempts de graisse ou d'huile. Les dégraisser régulièrement.

- Ne pas lever de fût gras ou huilé.
- Ne convient pas aux fûts plastiques.
- Ne pas lever de fût de taille supérieure ou inférieure à la capacité de prise de la pince utilisée.
- Veiller à ce que les renforts de mors (38) se trouvent au-dessus du fût en position horizontale, sinon la pince ne peut être retirée une fois le fût déposé.
- Pour lever ou transporter le fût, veiller à ce que le(s) doigt(s) d'indexage (10) soi(en)t bien verrouillé(s), de manière à éviter le basculement inopportun du fût.
- Le poids de la charge levée doit être au moins égal à 5% de la CMU de la pince (ex : pour une CMU 1000 kg, charge mini 50 kg). Cette valeur vaut pour une pince en bon état et des conditions d'utilisation conformes aux préconisations Tractel Solutions SAS. Nous consulter pour toute charge de poids inférieur au minimum préconisé.
- Les pinces de levage ne sont pas appropriées pour un assemblage permanent.
- Température d'utilisation : -20°C à +90°C.

VLF

Accessoire de manutention pour le levage de fûts métalliques verticaux à rebord, de diamètre 600 mm, ouverts ou fermés. Cette pince est dotée d'un verrouillage de sécurité par poignée de manœuvre.

- 1) Suspending la pince par son anneau (1).
 - 2) Amener la pince à la verticale du fût.
 - 3) Tenir la pince à l'aide de sa poignée de verrouillage (4).
 - 4) Amener les mors de serrage des bras (2) et (3) en contact avec le rebord du fût.
 - 5) Lâcher la poignée de verrouillage (4).
 - 6) Le levage peut être effectué. Lors de celui-ci, la sécurité s'enclenche.
 - 7) Pour dégager la pince, la soulever au niveau de son anneau (1) et lever la poignée de verrouillage (4).
 - 8) Dégager le fût.
- Pince pour fûts métalliques à rebord uniquement - ne convient pas aux fûts plastiques.
 - Ne jamais faire basculer de fûts à l'aide de cette pince.
 - Température d'utilisation : -20°C à +100°C.

HF

Pince pour levage de fûts métalliques en position horizontale (fûts standard avec rebord sur chaque face). Ce modèle est muni d'un verrouillage automatique de la position ouverte afin d'effectuer la dépose du fût sans intervention sur la pince.

- 1) Suspending la pince par son anneau (3) en position ouverte (verrou (2) enclenché).
 - 2) Positionner la pince à la verticale du fût (en position horizontale) à manutentionner, puis la faire descendre jusqu'à ce qu'elle soit en appui sur celui-ci.
 - 3) Lever manuellement le verrou (2), et tout en amorçant le levage, le maintenir en position haute, pour éviter qu'il ne s'enclenche sur la vis d'accrochage (5).
 - 4) La pince se positionne d'elle-même dans l'axe du fût.
 - 5) Lâcher le verrou (2) et effectuer la manutention du fût.
 - 6) Lors de la dépose, descendre la pince jusqu'à l'enclenchement automatique du verrou (2) sur la vis d'accrochage (5).
 - 7) La pince se verrouille en position ouverte. Elle peut être relevée et se trouve prête pour une nouvelle utilisation.
- Pince pour fûts métalliques à rebord sur chaque face uniquement - ne convient pas aux fûts plastiques.
 - Par sécurité, transporter la pince par son anneau rouge, en position ouverte, c'est-à-dire verrou enclenché.
 - Ne jamais faire basculer de fûts à l'aide de cette pince.
 - Température d'utilisation : -20°C à +100°C.

PRIORITY INSTRUCTIONS

For safety's sake and efficiency of the equipment, you must become familiar with these instructions and adhere to them before any use of the equipment.

- Never exceed the working load limit WLL (see engraving).
- Never alter the equipment through welding, drilling or any other process.
- Never use the equipment for any lifting other than the type it is designed for.
- Never transport people using this equipment or its accessories.
- Never go under the load.
- When laying down a load, the object must be stable.
- Please consult us for any use in an aggressive atmosphere.
- Regularly check the correct condition of the equipment (see Maintenance paragraph).
- Only TRACTEL SOLUTIONS spare parts must be used.

COMPULSORY REGULATORY CHECKS

- Check on start up (or starting back up): in compliance with the national regulations.
- Compulsory periodical check in compliance with the national regulations. Recommended every 12 months by TRACTEL SOLUTIONS.
- A thorough examination paying particular attention to any alteration of parts due to an impact, corrosion, cracking or deformation must be conducted a minimum of twice a year, every month in the case of heavy-duty use or in an aggressive atmosphere.
- TRACTEL SOLUTIONS is at your disposal in order to conduct any regulatory check.

MAINTENANCE

Maintenance inspections and operations must be performed by skilled persons and specialists.

- Regularly check the equipment is in perfect working order (preferably before every use).
- Perform visual inspection before every use.
- Any part with a defect must be replaced by a TRACTEL SOLUTIONS part.
- Any deformed equipment must be immediately withdrawn from use.

VFR/VFA

Grabs for lifting standard metal drums in vertical position (capacity 225 litres).

VFR: this model is fitted with an open position automatic locking so as to set down the drum without having to operate the grab.

VFA: this model is fitted with an automatic device so as to grip and set down the drum without having to operate the grab.

- 1) Suspend the grab by its hook ring (1/5) in the open position (VFR locking pawl (6) or VFA automatic locking system (8) activated).
 - 2) Position the grab vertically with respect to the drum.
 - 3) Lower the grab until it is applied against the drum.
 - 4) VFR: swivel the locking pawl (6) manually whilst starting off the lifting, hold it in the up position to prevent it from locking against the fastening screw (11). Release the locking pawl (6) making sure its claw is well above the fastening screw (11) and perform lifting.
VFA: lift up the grab. Its automatic system unlocks and the clamp closes on the drum. Lifting can be performed.
 - 5) When setting down, lower the grab until the locking system is activated (VFR locking pawl (6) on fastening screw (11) or VFA automatic locking system (8)).
 - 6) The grab is then locked in the open position and can be lifted up, ready to be used again.
- Drum deformation risk in case of lifting without lid (open drum).
 - Always make sure that the jaws are free from grease or oil. Degrease them regularly.

- Never lift greasy or oily drums.
- Not suitable for plastic drums.
- Never lift drums that are bigger or smaller than the gripping capacity of the grab used.
- The minimum weight of lifting load should be equal to 5% of the clamp's WLL (e.g. if clamps WLL is 1000 kg, then minimum weight is 50 kg). This value is given for a clamp in perfect working order and respecting Tractel Solutions SAS conditions of use and recommendations. Consult Tractel in case of loads with weight inferior to the minimum recommended value.
- Lifting clamps are not suitable for creating permanent joints.
- Working temperature: -20°C to +90°C.

VFB03-S/VFB03-A/VFB03-AR

Grabs for lifting and turning standard metal drums (capacity 225 litres). The drum can be gripped vertically or horizontally. An indexing enables it to be held in position in both cases.

VFB03-S: this model is fitted with an open position locking system to set down the drum without having to operate the grab.

VFB03-A: this model is fitted with an automatic device to grip and set down the drum without having to operate the grab ; VFB03-AR model is also fitted with a reduction gear to gradually empty the drum without effort.

- 1) Suspend the grab by its hook ring (1) in the open position (VFB03-S locking pawl (12) or VFB03-A(R) automatic locking system (13/16) activated).
- 2) Position the grab vertically with respect to the drum.
- 3) Lower the grab until it is applied against the drum (jaw stops (6/7) and jaw reinforcements (38) in contact with the top and side of the drum respectively).
- 4) VFB03-S: swivel the locking pawl (12) manually whilst starting off the lifting, hold it in the up position to prevent it from locking against the fastening screw (18). Release the locking pawl (12) making sure its claw is well above the fastening screw (18) and perform lifting.
VFB03-A(R): lift up the grab. Its automatic system unlocks, the grab closes on the drum. Lifting can be performed.
- 5) Turning: when the drum is lifted, unlock both indexing fingers (10) by the handle (9) – 1 single indexing finger on VFB03-AR model.
VFB03-S and VFB03-A: turn the drum manually, handling at each end.
VFB03-AR: turn the drum using the hand wheel (14).
Make sure that the jaw reinforcements (38) are above the drum when it has to be set down horizontally, otherwise the grab cannot be removed.
- 6) When the turning is over, put the indexing finger(s) (10) back into the locked position (i.e. engaged in a hole of the disk (8)) – 1 single indexing finger on VFB03-AR model.
- 7) When setting down, lower the grab until the locking system is activated (VFB03-S locking pawl (12) on fastening screw (18) or VFB03-A(R) automatic locking system (13/16)).
- 8) The grab is then locked in the open position and can be lifted up, ready to be used again.

- Always make sure that the jaws are free from grease or oil. Degrease them regularly.
- Never lift greasy or oily drums.
- Not suitable for plastic drums.
- Never lift drums that are bigger or smaller than the gripping capacity of the grab used.
- Make sure that the jaw reinforcements (38) are above the drum in the horizontal position otherwise the grab cannot be removed when the drum has been set down.
- To lift or transport the drum, make sure that the indexing finger(s) (10) are definitely locked to prevent any accidental turning of the drum.
- The minimum weight of lifting load should be equal to 5% of the clamp's WLL (e.g. if clamps WLL is 1000 kg, then minimum weight is 50 kg). This value is given for a clamp in perfect working order and respecting Tractel Solutions SAS conditions of use and recommendations. Consult Tractel in case of loads with weight inferior to the minimum recommended value.
- Lifting clamps are not suitable for creating permanent joints.
- Working temperature: -20° to +90°C.

VLF

5

Handling accessory to lift metal drums with edges, diameter 600 mm, open or closed in the vertical position. This model is fitted with a safety locking device via the operating handle.

- 1) Suspend the VLF grab by its hook ring (1).
 - 2) Position the grab vertically with respect to the drum.
 - 3) Hold the VLF grab by its locking handle (4).
 - 4) Bring the clamping jaws of the arms (2) and (3) into contact with the edge of the drum.
 - 5) Let go off the locking handle (4).
 - 6) Lifting can be performed whereby the safety device is activated.
 - 7) To release the grab, lift it up by the hook ring (1) end and push up the locking handle (4).
 - 8) Free the drum.
- For metal drums with edges only – not suitable for plastic drums.
 - Never turn drums with VLF grabs.
 - Working temperature: -20° to +100°C.

HF

Grab for lifting standard metal drums in horizontal position (standard drums with edges on each face). This model is fitted with an open position locking system to set down the drum without having to operate the grab.

- 1) Suspend the grab by its hook ring (3) in the open position - lock (2) activated.
 - 2) Position the grab vertically with respect to the drum (in the horizontal position), then lower it until it is applied against it.
 - 3) Lift up the lock (2) manually whilst starting off the lifting, hold it in the up position to prevent it from locking against the fastening screw (5).
 - 4) The grab positions itself in the centre line of the drum.
 - 5) Release the lock (2) and perform the handling of the drum.
 - 6) When setting down, lower the grab until the lock (2) is automatically activated on the fastening screw (5).
 - 7) The grab is then locked in the open position. It can be lifted up ready to be used again.
- For metal drums with edges only – not suitable for plastic drums.
 - For safety's sake, carry the grab by its red hook ring, in the open position, i.e. lock activated.
 - Never turn drums with HF grabs.
 - Working temperature: -20° to +100°C.

ES

ADVERTENCIA GENERAL

Para la seguridad de empleo del material y su eficacia, es necesario, antes de utilizar el material, conocer la presente nota de instrucciones y conformarse a todas sus prescripciones.

- No exceder nunca la carga máxima de utilización CMU/ WLL (ver marcado).
- Jamas modificar el material con soldaduras, taladros o otros mediós.
- Utilizarlo solamente para el tipo de levantamiento previsto.
- No utilizar nunca este o estos accesorios para transportar personas.
- No pasar nunca bajo la carga.
- Cuando se deposita el objeto, éste debe ser colocado de manera estable.
- Consultarnos para cualquier utilización en un medio agresivo particular.
- Controlar con regularidad el buen estado del material (Ver párrafo Mantenimiento).
- Sólo se deben utilizar piezas de repuesto originales TRACTEL SOLUTIONS.

VERIFICACIONES REGLAMENTARIAS OBLIGATORIAS

- Verificación antes de la puesta o nueva puesta en servicio: según la reglamentación nacional.
- Verificación periódica obligatoria de conformidad a la reglamentación nacional. Aconsejada cada 12 meses por TRACTEL SOLUTIONS.

6

- Se debe efectuar un examen profundizado como mínimo 2 veces por año, o todos los meses cuando se utiliza de forma intensiva o en medio agresivo, en particular sobre cualquier alteración de las piezas por golpes, corrosión, fisuración, deformación.
- TRACTEL SOLUTIONS queda a su disposición para realizar toda verificación reglamentaria.

MANTENIMIENTO

Hacer realizar los controles y operaciones de mantenimiento por personas competentes y especialistas.

- Verificar regularmente (antes de cada utilización) el perfecto funcionamiento del material.
- Efectuar una inspección visual y de buen funcionamiento antes de cada utilización.
- Toda pieza que presente un defecto debe ser reemplazada por una pieza original TRACTEL SOLUTIONS.
- Todo material deformado debe ser inmediatamente retirado de servicio.

VFR/VFA

Pinzas para el izaje de bidones metálicos estándar en posición vertical (capacidad 225 litros).

VFR: este modelo está equipado con un sistema de bloqueo automático de la posición abierta a fin de dejar el bidón sin intervención sobre la pinza.

VFA: este modelo está equipado con un sistema automático a fin de tomar y dejar el bidón sin intervención sobre la pinza.

- 1) Suspender la pinza por su anillo (1/5), en posición abierta (gancho de sujeción de la VFR (6) o cierre del automatismo de la VFA (8) enclavado).
- 2) Colocar la pinza en la vertical del bidón que se debe izar.
- 3) Bajar la pinza hasta que se apoye sobre el bidón.
- 4) VFR: hacer pivotar manualmente el gancho de sujeción (6) y, al mismo tiempo que se inicia el izaje, mantenerlo elevado para evitar que se enclave sobre el tornillo de enganche (11). Soltar el gancho de sujeción (6) asegurándose que su garfio se encuentra efectivamente encima del tornillo de enganche (11) y efectuar el izaje.
VFA: levantar la pinza. Su sistema automático se desbloquea y la pinza cerrase sobre el bidón. El izaje puede efectuarse.
- 5) Al depositarlo, bajar la pinza hasta el enclavamiento automático del gancho de sujeción (6) sobre el tornillo de enganche (11) de la VFR o del cierre de automatismo (8) de la VFA.
- 6) La pinza se bloquea en posición abierta ; se puede levantar y se encuentra lista para un nuevo uso.

- Riesgo de deformación si se elevan bidones sin tapa (bidón abierto).
- Asegurarse siempre que las mordazas no tienen grasa o aceite. Desengrasar las placas regularmente.
- No levantar nunca bidones grasientos o aceitosos.
- No son apropiadas para bidones de plástico.
- Respetar las dimensiones de toma de la pinza.
- El peso mínimo de la carga elevada debe ser igual al 5% de la pinza WLL (p.ej. si la pinza WLL es de 1.000 kg., el peso mínimo es 50 kg.) Este valor se da para una pinza en perfecto estado de funcionamiento y respetando las condiciones de uso y recomendaciones de Tractel Solutions SAS. Consulte a Tractel en caso de cargas con un peso inferior al valor mínimo recomendado.
- Los grilletes elevadores no son apropiados para enlaces permanentes.
- Temperatura de utilización: de -20°C a +90°C.

VFB03-S/VFB03-A/VFB03-AR

Pinzas para el izaje y el basculamiento de bidones metálicos estándar (capacidad 225 litros). El bidón se puede agarrar verticalmente o horizontalmente y un indexaje permite mantenerlo en posición en los 2 casos.

VFB03-S: este modelo está equipado con un sistema de bloqueo automático de la posición abierta a fin de dejar el bidón sin intervención sobre la pinza.

VFB03-A: este modelo está equipado con un sistema automático a fin de tomar y dejar el bidón sin intervención sobre la pinza. El modelo VFB03-AR está también equipado con un reductor que permite vaciar el bidón progresivamente y sin esfuerzos.

- 1) Suspender la pinza por su anillo (1), en posición abierta (gancho de sujeción de la VFB03-S (12) o cierre del automatismo de la VFB03-A(R) (13/16) enclavado).
 - 2) Colocar la pinza en la vertical del bidón que se debe izar.
 - 3) Bajar la pinza hasta que se apoye sobre el mismo (topes de mordazas (6/7) y refuerzos de mordazas (38), respectivamente en contacto con la parte superior y el flanco del bidón).
 - 4) VFB03-S: hacer pivotar manualmente el gancho de sujeción (12) y, al mismo tiempo que se inicia el izaje, mantenerlo elevado para evitar que se enclave sobre el tornillo de enganche (18). Soltar el gancho de sujeción (12) asegurándose que su garfio se encuentra efectivamente encima del tornillo de enganche (18) y efectuar el izaje.
VFB025-A(R): levantar la pinza. Su sistema automático se desbloquea y la pinza cerrase sobre el bidón. El izaje puede efectuarse.
 - 5) Para el basculamiento: una vez levantado el bidón, desbloquear los dos pasadores de indexaje (10) con su empuñadura (9) – 1 solo pasador sobre el modelo VFB03-AR.
VFB03-S y VFB03-A: hacer bascular manualmente el bidón manipulándolo por sus extremos.
VFB03-AR: hacer bascular el bidón por medio del volante de maniobra (14).
Verificar que los refuerzos de mordazas (38) se encuentren encima del bidón cuando haya que depositarlo horizontalmente, de lo contrario, no se podrá retirar la pinza.
 - 6) Una vez terminado el basculamiento, volver a poner los 2 pasadores de indexaje (10) en posición bloqueada (es decir, enclavado en el agujero del disco (8)) – 1 solo pasador sobre el modelo VFB025-AR.
 - 7) Al depositarlo, bajar la pinza hasta el enclavamiento automático del gancho de sujeción (12) sobre el tornillo de enganche (18) de la VFB03-S o cierre del automatismo de la VFB03-A(R) (13/16).
 - 8) La pinza se bloquea en posición abierta ; se puede levantar y se encuentra lista para un nuevo uso.
- Asegurarse siempre que las mordazas no tienen grasa o aceite. Desengrasar las placas regularmente.
 - No levantar nunca bidones grasientos o aceitosos.
 - No son apropiadas para bidones de plástico.
 - Respetar las dimensiones de toma de la pinza.
 - Asegurarse siempre que los refuerzos de mordazas (38) se encuentren encima del bidón cuando haya que depositarlo horizontalmente, de lo contrario, no se podrá retirar la pinza.
 - Para levantar o transportar el bidón, asegurarse que el/ los pasador(es) de indexaje (10) está(n) en posición bloqueada para evitar el basculamiento inoportuno del bidón.
 - El peso mínimo de la carga elevada debe ser igual al 5% de la pinza WLL (p.ej. si la pinza WLL es de 1.000 kg., el peso mínimo es 50 kg.) Este valor se da para una pinza en perfecto estado de funcionamiento y respetando las condiciones de uso y recomendaciones de Tractel Solutions SAS. Consulte a Tractel en caso de cargas con un peso inferior al valor mínimo recomendado.
 - Los grilletes elevadores no son apropiados para enlaces permanentes.
 - Temperatura de utilización: de -20°C a +90°C.

VLF

Accesorio de traslado para izaje de bidones metálicos verticales con rebordes, de diámetro 600 mm, abiertos o cerrados. Este modelo está equipado con un bloqueo de seguridad por medio de empuñadura de maniobra.

- 1) Suspender la pinza por su anillo (1).
 - 2) Colocar la pinza en la vertical del bidón que se debe izar.
 - 3) Sujetar la pinza con su empuñadura de bloqueo (4).
 - 4) Colocar las mordazas de apriete de los brazos (2) y (3) en contacto con los rebordes del bidón.
 - 5) Soltar la empuñadura de bloqueo (4).
 - 6) Se puede efectuar el izaje. Cuando se realiza, se enclava la seguridad.
 - 7) Para liberar la pinza, levantarla a nivel de su anillo (1) y levantar la empuñadura de bloqueo (4).
 - 8) Liberar el bidón.
- Solo para bidones metálicos con rebordes – no es apropiada para bidones de plástico.
 - Nunca hacer bascular bidones con este pinza.
 - Temperatura de utilización: de -20°C a +100°C.

HF

Pinza para izaje de bidones metálicos en posición horizontal (bidones estándar con reborde sobre cada lado).

Este modelo está equipado con un sistema de bloqueo automático de la posición abierta a fin de dejar el bidón sin intervención sobre la pinza.

- 1) Suspender la pinza por su anillo (3), en posición abierta (gancho de sujeción (2) enclavado).
 - 2) Colocar la pinza en la vertical del bidón (en posición horizontal) que se debe izar y después, bajar la pinza hasta que se apoye sobre el bidón.
 - 3) Hacer pivotar manualmente el gancho de sujeción (2) y, al mismo tiempo que se inicia el izaje, mantenerlo elevado para evitar que se enclave sobre el tornillo de enganche (5).
 - 4) Por sí misma la pinza se pone en posición en el eje del bidón.
 - 5) Soltar el gancho de sujeción (2) y efectuar el izaje.
 - 6) Al depositarlo, bajar la pinza hasta el enclavamiento automático del gancho de sujeción (2) sobre el tornillo de enganche (5).
 - 7) La pinza se bloquea en posición abierta ; se puede levantar y se encuentra lista para un nuevo uso.
- Solo para bidones con rebordes – no es apropiada para bidones de plástico.
 - Por seguridad, transportar la pinza por su anillo rojo, en posición abierta, es decir con el cerrojo enclavado.
 - Nunca hacer bascular bidones con este pinza.
 - Temperatura de utilización: de -20°C a +100°C.

I

AVVERTENZE GENERALI

Per la sicurezza nell'utilizzazione e l'efficienza del materiale è indispensabile prima dell'uso leggere attentamente il presente manuale di istruzioni e attenersi a tutte le prescrizioni in esso contenute.

- Non superare in nessun caso il carico massimo WLL (vedere etichetta).
- Non modificare per nessun motivo il prodotto con saldature, fori o altro.
- Utilizzare esclusivamente per i tipi di sollevamento espressamente previsti.
- Non trasportare in nessun caso persone servendosi degli accessori.
- Non passare mai sotto al carico sospeso.
- Accertarsi che l'oggetto depositato si trovi in posizione stabile.

- Consultateci per eventuali utilizzazioni in particolare ambiente aggressivo.
- Controllare con regolarità le buone condizioni del materiale (vedere paragrafo Manutenzione).
- Usare esclusivamente pezzi di ricambio originali TRACTEL SOLUTIONS.

VERIFICHE REGOLAMENTARI OBBLIGATORIE

- Verifiche al momento della messa (o rimessa) in servizio: secondo la regolamentazione nazionale.
- Verifica periodica obbligatoria, conformemente alla regolamentazione nazionale, raccomandata da TRACTEL SOLUTIONS ogni 12 mesi.
- Almeno 2 volte all'anno e ogni mese in caso di uso intensivo o in ambiente aggressivo, effettuare un controllo approfondito, con particolare riguardo a qualsiasi eventuale alterazione dei pezzi dovuta a urti, corrosione, incrinatura, deformazione.
- TRACTEL SOLUTIONS è a vostra disposizione per effettuare tutte le verifiche regolamentari.

MANUTENZIONE

I controlli e le operazioni di manutenzione devono essere effettuati da personale competente e specializzato.

- Verificare con regolarità e comunque prima dell'uso il perfetto funzionamento.
- Prima di ogni uso effettuare un controllo visivo e di corretto funzionamento.
- Qualsiasi pezzo che presenti un difetto deve essere sostituito con un pezzo originale TRACTEL SOLUTIONS.
- Il materiale deformato deve essere immediatamente messo fuori servizio.

VFR/VFA

Pinze per il sollevamento di fusti metallici standard in posizione verticale (capacità 225 l). VFR: questo modello è dotato di un blocco automatico della posizione aperta per effettuare il rilascio del fusto senza intervenire sulla pinza.

VFA: questo modello è dotato di un sistema automatico per effettuare la presa ed il rilascio del fusto senza intervenire sulla pinza.

- 1) Sospendere la pinza con il suo anello (1/5) in posizione aperta (gancio di tenuta (6) della VFR o sistema automatico (8) della VFA inserito).
- 2) Posizionare la pinza lungo la verticale del fusto da sollevare.
- 3) Far scendere la pinza fino a portarla in contatto con il fusto.
- 4) VFR: far ruotare manualmente il gancio di tenuta (6) cominciare a sollevare tenendo il gancio in posizione alta per evitare che si innesti sulla vite di aggancio (11). Lasciare il gancio di tenuta (6) assicurandosi che la sua pinza si trovi sopra la vite di aggancio (11) ed effettuare il sollevamento.
VFA: risollevare la pinza. Il sistema automatico si sblocca e la pinza si richiude sul fusto ; si può eseguire il sollevamento.
- 5) Quando si deposita il fusto, far scendere la pinza fino all'innesto automatico del gancio di tenuta (6) della VFR sulla vite di aggancio (11) o il sistema di blocco (8) della VFA.
- 6) La pinza si blocca in posizione aperta ; può essere disimpegnata ed è pronta per un nuovo uso.

- Qualora si proceda a sollevare un fusto senza coperchio (fusto aperto), si rischia la deformazione.
- Accertarsi sempre che le morse siano perfettamente esenti da grasso o olio. Sgrassarle regolarmente.
- Non sollevare fusti grassi o sporchi d'olio.
- Non sollevare fusti di plastica.
- Non sollevare fusti di dimensioni superiori o inferiori alla capacità di presa della pinza usata.
- Il peso del carico sollevato deve essere almeno uguale al 5% del WLL (carico massimo di utilizzo) della pinza (carico massimo di utilizzo = 1000 kg, minimo peso del carico = 50 kg).

Questo valore è valido per una pinza in buono stato e con condizioni di utilizzo conformi alle prescrizioni di Tractel. Per carichi di peso inferiori al minimo raccomandato, si prega di consultarci.

- Le pinze di sollevamento non sono adeguate per un assemblaggio permanente.
- Temperatura di utilizzo: da -20°C a +100°C.

VFB03-S/VFB03-A/VFB03-AR

Pinze per il sollevamento ed il rovesciamento di fusti metallici standard (capacità 225 l).

Il fusto può essere caricato verticalmente o orizzontalmente. Un sistema di blocco permette di mantenere il fusto in posizione in ambedue i casi.

VFB03-S: questo modello è dotato di un blocco automatico della posizione aperta per effettuare il rilascio del fusto senza intervenire sulla pinza.

VFB03-A: questo modello è dotato di un sistema automatico per effettuare la presa e il rilascio del fusto senza intervenire sulla pinza ; el modello VFB03-AR è dotato inoltre di un riduttore che permette di svuotare il fusto progressivamente e senza sforzo.

- 1) Sospendere la pinza con il suo anello (1) in posizione aperta (gancio di tenuta (12) della VFB025-S o sistema automatico (13/16) della VFB03-A(R) inserito).
- 2) Posizionare la pinza lungo la verticale del fusto da sollevare.
- 3) Far scendere la pinza fino a che sia in appoggio sul fusto (arresti della morsa (6/7) e appoggi della morsa (38) rispettivamente in contatto con la parte superiore ed il fianco del fusto).
- 4) VFB03-S: far ruotare manualmente il gancio di tenuta (12) cominciare a sollevare tenendo il gancio in posizione alta per evitare che si innesti sulla vite di aggancio (18). Lasciare il gancio di tenuta (12) assicurandosi che la sua pinza si trovi sopra la vite di aggancio (18) ed effettuare il sollevamento.
VFB03-A(R): risollevare la pinza. Il suo sistema automatico si sblocca e la pinza si richiude sul fusto ; si può eseguire il sollevamento.
- 5) Per il rovesciamento: dopo aver sollevato il fusto, disinserire le spine del blocco (10) agendo sulla sua maniglia (9) – 1 sola per il modello VFB03-AR.
VFB03-S e VFB03-A: far rovesciare manualmente il fusto prendendolo dalle estremità.
VFB03-AR: far rovesciare il fusto agendo sul volante di manovra (14).
Verificare che gli appoggi della morsa (38) si trovino sopra al fusto quando questo deve essere posizionato orizzontalmente altrimenti la pinza non potrà essere tolta.
- 6) Dopo aver effettuato il rovesciamento reinserire le spine (10) in posizione di blocco (ovvero posizionati in un foro del disco (8) – 1 sola per il modello VFB03-AR.
- 7) Quando se deposita el fusto, far scendere la pinza fino all'innesto automatico del gancio di tenuta (12) della VFB03-S sulla vite di aggancio (18) o sistema di blocco (13/16) della VFB03-A(R).
- 8) La pinza si blocca in posizione aperta ; può essere disimpegnata ed è pronta per un nuovo uso.

- Accertarsi sempre che le morse siano perfettamente esenti da grasso o olio. Sgrassarle regolarmente.
- Non sollevare fusti grassi o sporchi d'olio.
- Non sollevare fusti di plastica.
- Non sollevare fusti di dimensioni superiori o inferiori alla capacità di presa della pinza usata.
- Verificare che gli appoggi della morsa (38) si trovino sopra el fusto in posizione orizzontale ; in caso contrario la pinza non potrà essere tolta dopo aver depositato il fusto.
- Per sollevare o trasportare il fusto, verificare che le spine del sistema di blocco (10) siano correttamente inserite in modo da evitare il rovesciamento indesiderato del fusto.
- Il peso del carico sollevato deve essere almeno uguale al 5% del WLL (carico massimo di utilizzo) della pinza (carico massimo di utilizzo = 1000 kg, minimo peso del carico = 50 kg). Questo valore è valido per una pinza in buono stato e con condizioni di utilizzo conformi alle prescrizioni di Tractel. Per carichi di peso inferiori al minimo raccomandato, si prega di consultarci.
- Le pinze di sollevamento non sono adeguate per un assemblaggio permanente.
- Temperatura di utilizzo: da -20°C a +90°C.

VLF

Accessorio di movimentazione per il sollevamento di fusti metallici con bordi in posizione verticale, di diametro 600 mm, aperti o chiusi. Questo modello è dotato di un sistema di sicurezza agendo maniglia di bloccaggio.

- 1) Sospendere la pinza mediante il suo anello (1).
 - 2) Portare la pinza lungo la verticale del fusto.
 - 3) Mantenere la pinza attraverso la sua maniglia di bloccaggio (4).
 - 4) Portare le morse di serraggio dei bracci (2) e (3) in contatto con i bordi del fusto.
 - 5) Lasciare la maniglia di bloccaggio (4)
 - 6) Effettuare il sollevamento. Il dispositivo di sicurezza entra in funzione automaticamente.
 - 7) Per disimpegnare la pinza, sollevarla vicino all'anello (1) e togliere la maniglia di bloccaggio (4).
 - 8) Liberar il fusto.
- Pinze solo per fusti metallici con bordi - non sollevare fusti di plastica.
 - Non rovesciare in nessun caso i fusti con queste pinze.
 - Temperatura di utilizzo: da -20°C a +100°C.

HF

Pinza per sollevamento di fusti metallici in posizione orizzontale (fusti standard con bordi continui). Questo modello è dotato di un blocco automatico della posizione aperta per effettuare il rilascio del fusto senza intervenire sulla pinza.

- 1) Sospendere la pinza dal suo anello (3) in posizione aperta (blocco (2) inserito).
 - 2) Posizionare la pinza lungo la verticale del fusto (in posizione orizzontale) da movimentare, poi farla scendere fino ad appoggio sul fusto.
 - 3) Sollevare manualmente il blocco (2) cominciare a sollevare tenendo il blocco sollevato per evitare che si innesti sulla vite di aggancio (5).
 - 4) La pinza si posiziona da sola lungo l'asse del fusto.
 - 5) Lasciare il blocco (2) ed eseguire il sollevamento del fusto.
 - 6) Quando si deposita il fusto, far scendere la pinza fino a che il blocco (2) si inserisca automaticamente sulla vite di aggancio (5).
 - 7) La pinza si blocca in posizione aperta. Può essere sollevata ed è pronta per un nuovo uso.
- Pinze solo per fusti metallici con bordi - non sollevare fusti di plastica.
 - Per sicurezza, trasportare la pinza prendendola dall'anello rosso, in posizione aperta, ovvero con il blocco inserito.
 - Non rovesciare in nessun caso i fusti con queste pinze.
 - Temperatura di utilizzo: da -20°C a +100°C.

D

ALLGEMEINE SICHERHEITSVORSCHRIFTEN

Aus Gründen der Betriebssicherheit und Leistungsfähigkeit des Geräts ist es unerlässlich, die vorliegenden Instruktionen zur Kenntnis zu nehmen und sie strikt einzuhalten.

- Die maximale Tragfähigkeit WLL darf nicht überschritten werden (siehe Markierung).
- An dem Gerät darf nichts geschweißt oder verändert werden.
- Auf keinen Fall für eine andere als die vorgesehene Hebeart verwenden.
- Keine Personen mit Hilfe dieses/ dieser Hilfsmittel(s) transportieren.
- Nicht unter der Last hindurchgehen.
- Das Hebegut muß beim Absetzen auf einer stabilen Unterlage zu liegen kommen.
- Bei Verwendung in aggressiverer Umgebung ist mit uns Rücksprache zu nehmen.
- Den Zustand des Gerätes regelmäßig überprüfen (Siehe Kapitel Wartung).
- Es sind ausschließlich Original TRACTEL SOLUTIONS-Ersatzteile zu verwenden.

GESETZLICH VORGESCHRIEBENE PRÜFUNGEN

- Überprüfung des Geräts bei Inbetriebnahme (oder erneuter Inbetriebnahme): nach einzelstaatlicher Regelung.
- Vorgeschriebene periodische Überprüfung des Geräts nach einzelstaatlicher Regelung. TRACTEL SOLUTIONS empfiehlt eine Überprüfung alle 12 Monate.
- Eine eingehende Prüfung auf Veränderung der Geräteteile durch Stöße, Korrosion, Rißbildung oder Verformung ist mindestens 2 mal pro Jahr, bei intensiver Benutzung oder Benutzung in aggressiver Umgebung einmal pro Monat durchzuführen.
- TRACTEL SOLUTIONS steht Ihnen für alle vorgeschriebenen Prüfungen gerne zur Verfügung.

WARTUNG UND PFLEGE

Kontrollen und Wartungsarbeiten von kompetentem Fachpersonal durchführen lassen.

- Vor jedem Einsatz die Funktionstüchtigkeit des Gerätes prüfen.
- Das Gerät in Augenschein nehmen und seine Funktionstüchtigkeit überprüfen.
- Beschädigte Teile sind durch TRACTEL SOLUTIONS- Originalteile zu ersetzen.
- Deformierte Geräte müssen unverzüglich aus dem Betrieb gezogen werden.

VFR/VFA

Greifer für das Heben von Standard-Metallfässern in vertikaler Stellung (Fassungsvermögen 225 Liter).

VFR: dieses Modell ist mit einem automatischen Verriegeln in geöffneter Stellung ausgerüstet, durch welche das Faß abgesetzt werden kann, ohne dass der Greifer bedient werden muß.

VFA: dieses Modell ist mit einer Automatik ausgerüstet, durch welche das Faß gegriffen und abgesetzt werden kann, ohne dass der Greifer bedient werden muß.

- 1) Den Greifer in geöffneter Stellung (Sicherungshaken (6) der VFR oder Automatik (8) der VFA eingerastet) an seinem Ring (1/5) aufhängen.
- 2) Den Greifer senkrecht über das zu hebende Faß führen.
- 3) Den Greifer nach unten führen bis er auf dem Faß aufliegt.
- 4) VFR: den Sicherungshaken (6) von Hand umlegen, den Hebevorgang einleiten und den Haken dabei in gehobener Stellung halten um ein unzeitiges Einrasten an der Halteschraube (11) zu verhindern.
Den Sicherungshaken (6) freigeben wenn er einen absolut sicherem Abstand über der Halteschraube (11) erreicht hat, dann den Hebevorgang ausführen.
VFA: den Greifer anheben. Die Automatik entriegelt und der Greifer schließt sich wieder auf dem Faß ; der Hebevorgang kann beginnen.
- 5) Beim Absetzen den Greifer nach unten führen bis dem Sicherungshaken (6) der VFR automatisch an der Halteschraube (11) einrastet/ die Verriegelung (8) der VFA automatisch einrastet.
- 6) Der Greifer verriegelt in geöffneter Stellung und kann nun für den nächsten Einsatz gehoben werden.

- Achtung ! Ein offenes Fass kann dabei verformt werden.
- Systematisch vor jedem Einsatz prüfen, ob die Backen tadellos fett- und ölfrei sind. Die Backen regelmäßig entfetten.
- Das Heben von fettigen Fässern ist ausdrücklich verboten.
- Keine Plastikfässer anheben.
- Das Heben von Fässern, deren Größe den Greifbereich des Greifers über- oder unterschreitet, ist ausdrücklich verboten.
- Eigengewicht den Teilen zu transportieren nicht leichter als 5% der NennTragfähigkeit der Klemme (d.H. mit 1000 kg als Traglast steht das Eigengewicht mindestens am 50 Kg). Diese Angabe gilt für eine Klemme, die im guten Zustand und nach den Empfehlungen von Tractel Solutions SAS ist. Klemmen für leichtes Eigengewicht auf Anfrage
- Hebeklemmen sind nicht als Dauerverbindung geeignet.
- Für Temperaturen von -20° bis +90°C.

VFB03-S/VFB03-A/VFB03-AR

Greifer für das Heben und Kippen von Standard-Metallfässern (Fassungsvermögen 225 Liter). Die Fässer können senkrecht oder waagrecht gegriffen werden, in beiden Fällen wird die Lage mittels Stellstifte gesichert.

VFB03-S: dieses Modell ist mit einem automatischen Verriegeln in geöffneter Stellung ausgerüstet, durch welche das Faß abgesetzt werden kann, ohne dass der Greifer bedient werden muß.

VFB03-A: dieses Modell ist mit einer Automatik ausgerüstet, durch welche das Faß gegriffen und abgesetzt werden kann, ohne dass der Greifer bedient werden muß ; das VFB03-AR Modell ist außerdem mit einem Getriebe ausgestattet für das kontinuierliche Entleeren von Fässern ohne Kraftanstrengung.

- 1) Den Greifer in geöffneter Stellung (Sicherungshaken (12) der VFB03-S oder Verriegelung (13/16) der VFB03-A(R) eingerastet) an seinem Ring (1) aufhängen.
 - 2) Den Greifer senkrecht über das zu hebende Faß führen.
 - 3) Den Greifer nach unten führen bis er auf dem Faß aufliegt (Backenanschlätze (6/7) bzw. Backenverstärkungen (38) liegen an der Oberseite bzw. an den Wänden des Fasses an).
 - 4) VFB03-S: den Sicherungshaken (12) von Hand umlegen, den Hebevorgang einleiten und den Haken dabei in gehobener Stellung halten um ein unzeitiges Einrasten an der Halteschraube (18) zu verhindern.
Den Sicherungshaken (12) freigeben wenn er einen absolut sicherem Abstand über der Halteschraube (18) erreicht hat, dann den Hebevorgang ausführen.
VFB03-A(R): den Greifer anheben. Die Automatik entriegelt und der Greifer schließt sich wieder auf dem Faß ; der Hebevorgang kann beginnen.
 - 5) Zum Kippen des Fasses: bei gehobenem Faß, die beiden Stellstifte (10) jeweils am Griff (9) entriegeln – nur 1 Stellstift auf das VFB03-AR Modell.
VFB03-S und VFB03-A: das Faß von Hand an den Enden ergreifen.
VFB03-AR: das Faß durch Betätigen des Handrads (14) kippen.
Wichtig ! die Backenverstärkungen (38) müssen über dem Faß liegen wenn es umgelegt werden soll, andernfalls kann der Greifer nicht mehr abgenommen werden.
 - 6) Nach Beendigung des Kippvorgangs, die Stellstifte (10) wieder verriegeln (d.h. in ein Loch in Scheibe (8) einfügen) – nur 1 Stellstift auf das VFB03-AR Modell.
 - 7) Beim Absetzen, den Greifer nach unten führen, bis dem Sicherungshaken (12) der VFB03-S automatisch an der Halteschraube (18) einrastet/ die Verriegelung (13/16) der VFB03-A(R) automatisch einrastet.
 - 8) Der Greifer verriegelt in geöffneter Stellung und kann nun für den nächsten Einsatz gehoben werden.
- Systematisch vor jedem Einsatz prüfen, ob die Backen tadellos fett- und ölfrei sind. Die Backen regelmäßig entfetten.
 - Das Heben von fettigen Fässern ist ausdrücklich verboten.
 - Keine Plastikfässer anheben.
 - Das Heben von Fässern, deren Größe den Greifbereich des Greifers über- oder unterschreitet, ist ausdrücklich verboten.
 - Wichtig ! die Backenverstärkungen (38) müssen über dem Faß liegen wenn es umgelegt werden soll, andernfalls kann der Greifer nicht mehr abgenommen werden.
 - Beim Heben oder Transportieren der Fässer unbedingt darauf achten, dass die Stellstifte (10) sicher verriegelt sind, um unzeitiges Kippen der Fässer zu vermeiden.
 - Eigengewicht den Teilen zu transportieren nicht leichter als 5% der NennTragfähigkeit der Klemme (d.H. mit 1000 kg als Traglast steht das Eigengewicht mindestens am 50 Kg). Diese Angabe gilt für eine Klemme, die im guten Zustand und nach den Empfehlungen von Tractel Solutions SAS ist. Klemmen für leichtes Eigengewicht auf Anfrage
 - Hebeklemmen sind nicht als Dauerverbindung geeignet.
 - Für Temperaturen von -20° bis +90°C.

VLF

Handling-Hilfsmittel für das Heben von senkrechten offenen oder verschlossenen Metallfässern mit Krempe, Durchmesser 600 mm. Ansetzen und Betätigen der Sicherheitsverriegelung mittels Handgriff.

- 1) Den Greifer an seinem Ring (1) aufhängen.
 - 2) Den Greifer senkrecht über das zu hebende Faß führen.
 - 3) Den Greifer am Handgriff (4) halten.
 - 4) Die Backen der Schenkel (2) und (3) an den Faß kremen ansetzen.
 - 5) Handgriff (4) loslassen.
 - 6) Der Hebevorgang kann beginnen, der Greiferriegel geht dabei automatisch in Sicherheit.
 - 7) Abnehmen des Greifers vom Faß: den Greifer nahe am Ring (1) anheben und den Handgriff (4) nach oben ziehen.
 - 8) Das Faß freigeben.
- Nur für Stahlfässer mit Krempe - Keine Plastkfässer anheben.
 - Den Greifer auf keinen Fall für das Kippen von Fässern verwenden.
 - Für Temperaturen von -20° bis +100°C.

HF

Greifer zum Heben von liegenden Stahlfässern mit beidseitiger Krempe. Dieses Modell ist mit einem automatischen Verriegeln in geöffneter Stellung ausgerüstet, durch welche das Faß abgesetzt werden kann, ohne dass der Greifer bedient werden muß.

- 1) Den Greifer in geöffneter Stellung (Verriegelung (2) eingerastet) am Ring (3) aufhängen.
 - 2) Den Greifer senkrecht über das zu hebende (liegende) Faß führen, bis er auf dem Faß aufliegt.
 - 3) Die Verriegelung (2) von Hand anheben, den Hebevorgang einleiten und die Verriegelung dabei in gehobener Stellung halten um ein unzeitiges Einrasten an der Halteschraube (5) zu verhindern.
 - 4) Der Greifer positioniert sich automatisch in der Achse des Fasses.
 - 5) Verriegelung (2) freigeben, das Faß transportieren.
 - 6) Beim Absetzen, den Greifer nach unten führen bis die Verriegelung automatisch an der Halteschraube (5) einrastet.
 - 7) Der Greifer verriegelt in geöffneter Stellung und kann nun für den nächsten Einsatz gehoben werden.
- Nur für Stahlfässer mit beidseitiger Krempe - Keine Plastkfässer anheben.
 - Zum Schutz, den Greifer am roten Ring und in geöffneter Stellung (d.h. mit eingerasteter Verriegelung) transportieren.
 - Den Greifer auf keinen Fall für das Kippen von Fässern verwenden.
 - Für Temperaturen von -20° bis +100°C.

NL

ALLGEMENE AANWIJZING

Voordat U het materiaal gaat gebruiken dient U om redenen van gebruikszekerheid en doelmatigheid deze gebruiksaanwijzing aandachtig te lezen en zich aan alle daarin opgenomen voorschriften te houden.

- De maximale werkbelasting WLL (zie markering) mag nooit overschreden worden.
- Niets mag op of aan het materiaal gelast of anderszins gewijzigd worden.
- Het materiaal mag nooit voor een ander soort hijswerk gebruikt worden dan het soort waarvoor het bestemd is.
- Het is verboden met deze toebehoren personen te vervoeren.

- Het is verboden onder de last door te lopen.
- Na het neerlaten dient het voorwerp zich in evenwichtige ruststand te bevinden.
- Bij gebruik in een bijzondere agressieve omgeving geven wij u graag advies.
- Controleer regelmatig de toestand van het materiaal (zie "Onderhoud").
- Het is niet toegestaan andere dan oorspronkelijke TRACTEL SOLUTIONS onderdelen te.

VERPLICHTE WETTELIJKE CONTROLEVOORSCHRIFTEN

- Controle bij eerste (of hernieuwde) inbedrijfstelling: wettelijke gebruiksvoorschriften volgens nationale voorschriften.
- Verplichte periodieke controle conform nationale voorschriften, geadviseerd om de 12 maanden door TRACTEL SOLUTIONS.
- Een nauwkeurige inspectie, met name op verandering van onderdelen door schokken, corrosie, scheurvorming, vervorming, dient minstens tweemaal per jaar uitgevoerd te worden. Bij intensief gebruik of in aantastende omgeving vindt deze inspectie elke maand plaats.
- TRACTEL SOLUTIONS houdt zich aanbevolen voor het uitvoeren van elke door de wet voorgeschreven controle.

ONDERHOUD

Controle en onderhoudswerkzaamheden dienen door desbetreffende deskundigen te worden uitgevoerd.

- Controleer regelmatig (bij voorkeur voor elk gebruik) of het materiaal behoorlijk functioneert.
- Voer vóór ieder gebruik een visuele en functionele inspectie uit.
- Defecte onderdelen moeten door oorspronkelijke TRACTEL SOLUTIONS onderdelen vervangen worden.
- Vervormd materiaal dient onmiddellijk buiten bedrijf gesteld te worden.

VFR/VFA

Klem voor het heffen van verticaal metalen standaard vaten (225 liter inhoud).

VFR: dit model vergrendelt zichzelf in uitgezette stand, zodat u bij het neerzetten van het vat niet verder op de klem zelf hoeft te letten.

VFA: dit model is volautomatisch, zodat u bij het grijpen en neerzetten van het vat niet verder op de klem zelf hoeft te letten.

- 1) De klem aan het oog (1/5) in open stand ophangen (VFR: uitzethaak (6)/ VFA: vergrendeling (8) ingeschakeld).
- 2) De klem loodrecht boven het te heffen vat positioneren.
- 3) De klem laten dalen totdat hij op het vat komt te rusten.
- 4) VFR: de uitzethaak (6) met de hand ontkoppelen en omhoog houden terwijl u begint te heffen, om te voorkomen dat de uitzethaak (6) op de aanhaakschroef (11) terugvalt. De uitzethaak (6) loslaten en zien of de bek van de haak zich wel degelijk boven de aanhaakschroef (11) bevindt. Nu kunt u gaan heffen.
VFA: de klem optrekken. Het automatische systeem ontgrendelt zichzelf en de klem sluit zich rondom het vat, u kunt nu heffen.
- 5) Bij het neerlaten, de klem laten zakken totdat de VFR: uitzethaak (6) vanzelf op de aanhaakschroef (11) valt/VFA: de vergrendeling (8) ontkoppelt zichzelf.
- 6) De klem vergrendelt zichzelf in uitgezette stand. U kunt hem nu optrekken en met een volgende hijsbeweging beginnen.

- Bij het hijsen van een vat zonder afsluitdeksel, bestaat het gevaar dat het vat beschadigd zal worden (open vat).
- Zorg dat de grijpsegmenten steeds vrij zijn van vet of olie. De segmenten moeten regelmatig ontvet worden.
- Geen vette of geoliede vaten heffen.
- Geen plasticvaten heffen.

- Geen vaten heffen die groter of kleiner zijn dan het grijpbereik van de gebruikte grijper.
- Het minimum gewicht van de te hijsen last moet tenminste 5% van de veilige werklast van de hijsklem bedragen (eg: WLL = 1000 kg, minimum gewicht = 50 kg). Deze waarde geldt voor een hijsklem die in perfecte werkende staat verkeerd en met inachtneming van de gebruiksvoorschriften en aanbevelingen van Tractel Solutions SAS. Raadpleeg ons indien de last minder weegt als de minimale aanbevolen waarde.
- Hijsklemmen zijn niet geschikt als permanente verbinding.
- Gebruikstemperatuur: -20°C tot +90°C.

VFB03-S/VFB03-A/VFB03-AR

Vatengrijper voor het heffen en kantelen van stalen standaard vaten (225 liter inhoud)

Het vat kunt u zowel staand als liggend grijpen en met een wijzer in een van beide standen vasthouden.

VFB03-S: dit model vergrendelt zichzelf in uitgezette stand, zodat u bij het neerzetten van het vat niet verder op de grijper zelf hoeft te letten.

VFB03-A: dit model is volautomatisch, zodat u bij het grijpen en neerzetten van het vat niet verder op de grijper zelf

hoeft te letten ; dit VFB03-AR model is eveneens uitgerust met een hijsreductiekast, waardoor het mogelijk is het vat geleidelijk en zonder moeite leeg te gieten.

- 1) De grijper aan het oog (1) in open stand ophangen (VFB03-S: uitzethaak (12)/VFB03-A(R): vergrendeling (13/16) ingeschakeld).
 - 2) De grijper loodrecht boven het te heffen vat positioneren.
 - 3) Laat de grijper zakken totdat hij op het vat rust (segmentaanslagen (6/7) in aanraking met de bovenkant van het vat, segmentversterkingen (38) in aanraking met de zijkant van het vat).
 - 4) VFB025-S: de uitzethaak (12) met de hand ontkoppelen en omhoog houden terwijl u begint te heffen, om te voorkomen dat de uitzethaak (12) op de aanhaakschroef (18) terugvalt. De uitzethaak (12) loslaten en zien of de bek van de haak zich wel degelijk boven de aanhaakschroef (18) bevindt. Nu kunt u gaan heffen.
VFB03-A(R): de grijper optrekken. Het automatische systeem ontgrendelt zichzelf, en de grijper sluit zich rondom het vat ; u kunt nu heffen.
 - 5) Kantelen: zodra het vat van de grond is, beide wijzers (10) met behulp van de handgreep (9) ontgrendelen –VFB03-AR model: 1 wijzer.
VFB03-S en VFB03-A: het vat handmatig kantelen door het aan de uiteinden te bewegen.
VFB03-AR: het vat d.m.v. het handwiel (14) kantelen.
Opletten: als het vat liggend neergelaten moet worden, moeten de segmentversterkingen (38) zich boven het vat bevinden, anders krijgt u de grijper niet meer van het vat los.
 - 6) Na volledig kantelen van het vat de wijzers (10) opnieuw vergrendelen (in een gat an de schijf(8)) - VFB03-AR model: 1 wijzer.
 - 7) De grijper bij het neerzetten van het vat neerlaten. VFB03-S: de uitzethaak (12) vanzelf op de aanhaakschroef (18) valt ; VFB03-A(R): de vergrendeling (13/16) ontkoppelt zichzelf.
 - 8) De grijper vergrendelt zichzelf in uitgezette stand. U kunt hem nu optrekken en met een volgende hijsbeweging beginnen.
- Zorg dat de grijpsegmenten steeds vrij zijn van vet of olie. De segmenten moeten regelmatig ontvet worden.
 - Geen vette of geoliede vaten heffen.
 - Geen plasticvaten heffen.
 - Geen vaten heffen die groter of kleiner zijn dan het grijpbereik van de gebruikte grijper.
 - Zorg dat de segmentversterkingen (38) horizontaal boven het vat staan, anders krijgt u na het neerlaten de grijper niet meer van het vat los.
 - Bij het heffen en transporteren van het vat zorgen dat de wijzers (10) behoorlijk vergrendeld zijn om onverwacht omtuimelen van het vat te voorkomen.
 - Het minimum gewicht van de te hijsen last moet tenminste 5% van de veilige werklast van de hijsklem bedragen (eg: WLL = 1000 kg, minimum gewicht = 50 kg). Deze waarde geldt voor

een hijsklem die in perfecte werkende staat verkeerd en met inachtneming van de gebruiksvoorschriften en aanbevelingen van Tractel Solutions SAS. Raadpleeg ons indien de last minder weegt als de minimale aanbevolen waarde.

- Hijsklemmen zijn niet geschikt als permanente verbinding.
- Gebruikstemperatuur: -20°C tot +90°C.

VLF

Klem voor het heffen van open of gesloten verticaal metalen standaard vaten met rand, Ø 600 mm.

Opstelling en vergrendeling door de handgreep.

- 1) Hang de vatrandklem aan de ring (1) op.
 - 2) Plaats de klem loodrecht boven het vat.
 - 3) Houd de vatrandklem aan de grendelgreep (4) vast.
 - 4) Breng de spannokken van de armen (2) en (3) in aanraking met de vatrand.
 - 5) Laat de grendelgreep (4) los.
 - 6) U kunt nu heffen. Door het heffen treedt de vergrendeling in werking.
 - 7) Maak de klem los door hem bij de ring (1) op te tillen en de grendelgreep (4) naar boven te zetten.
 - 8) Maak nu het vat vrij.
- Grijper voor stalen vaten met rand – Geen plastiekvaten heffen.
 - Gebruik de vatrandklem nooit als vatenkipper.
 - Gebruikstemperatuur: -20°C tot +100°C.

HF

Voor het transporteren en hijsen van horizontaal geplaatste metalen vaten (standaard vaten met aan beide zijden een rand). Dit model vergrendelt zichzelf in uitgezette stand, zodat u bij het neerzetten van het vat niet verder op de grijper zelf hoeft te letten.

- 1) De grijper aan het oog (3) ophangen, in geopende stand (grendel (2) ingeschakeld).
 - 2) De grijper eerst loodrecht boven het (liggende) te transporteren vat positioneren, dan laten zakken totdat hij op het vat komt te rusten.
 - 3) De grendel (2) met de hand ontkoppelen en omhoog houden terwijl u begint te heffen, om te voorkomen dat de grendel (2) op de aanhaakschroef (5) terugvalt.
 - 4) De grijper komt automatisch in de aslijn van het vat te staan.
 - 5) De grendel (2) loslaten en het vat transporteren.
 - 6) Bij het neerleggen van het vat de grijper laten dalen totdat de grendel (2) automatisch op de aanhaakschroef (5) valt.
 - 7) De vergrendeling van de grijper vindt plaats in open stand. De grijper kan nu opgetrokken worden voor een volgend transport.
- Grijper voor stalen vaten met aan beide zijden een rand – Nooit voor plastiekvaten.
 - Ter bescherming, de grijper aan het rode oog transporteren, in open stand, d.w.z. vergrendeld.
 - Gebruik de vatrandklem nooit als vatenkipper.
 - Gebruikstemperatuur: -20°C tot +100°C.

DK

INSTRUKTIONER FOR BETJENINGEN

For at sikre gribetangen mod brud og garantere fastspændingen er det absolut nødvendigt at respektere følgende regler, som findes nærmere angivet in betjeningsinstruktionerne.

- Maksimalbelastningen bør aldrig overskrides.
- De forskellige dele af hejseanordningen bør aldrig ændres f. ex. ved at tilsæjse visse dele.
- Apparatet bør aldrig benyttes til andre løfteoperationer end de operationer, som det er bestemt til.

- Apparatet bør aldrig benyttes til transport af personer.
- Under løfteoperationen er det strengt forbudt at opholde sig under lasten, som er ved at blive hævet.
- Den løftede genstand bør altid sættes på plads på ed sådan måde, at stabiliteten er fuldstændigt sikret.
- Rådspørg os, hvis gribetangen skal benyttes i et stærkt aggressivt miljø.
- Udrustningens tilstand bør kontrolleres regelmæssigt (se instruktionerne for vedligeholdelse).
- Kun originale TRACTEL-reservedele bør benyttes. Leveret af TRACTEL SOLUTIONS.

OBLIGATORISK KONTROL

- Gribetangen bør altid afprøves, inden den benyttes, I overensstemmelse med europæiske kontrolbestemmelser 89-655/CE, bør en regelmæssig afprøvning finde sted.
- I overensstemmelse med den europæiske forordning 89-655/CEE. TRACTEL SOLUTIONS anbefaler en afprøvning een gang årligt.
- En nøje undersøgelse af visse dele må imidlertid finde sted mindst to gange årligt - i stærk aggressivt miljø een gang hver måned - , hvis tangen benyttet meget for at konstatere, om disse dele skulle være blevet beskadiget på grund af chok, korrosion, revnedannelser eller deformation.
- TRACTEL SOLUTIONS står til Deres disposition for fal hjælpe Dem med prøverne.

VEDLIGEHOLDELSE OG REPARATIONER

Benyt kun specielt uddannet personale til vedligeholdelse og reparationer.

- Kontroller regelmæssigt, at udstyret er i perfekt stand (helst før hvert brug).
- Efter hver benyttelse bør apparatet afkontrolleres visuelt.
- Skulle en del opvise defekter, bør den altid erstattes med en original TRACTEL SOLUTIONS - reservedel.
- Alle defekte dele bør øjeblikkeligt udveksles med korrekte.

VFR/VFA

Grabben til løft af standard metaltønder i lodret position (kapacitet 225 liter).

VFR: denne model er forsynet med en åben automatisk låsemekanisme, således at tøndens kan sættes ned uden betjening af grabben.

VFA: denne model er forsynet med et automatisk system, således at tøndens kan gribes og sættes ned uden betjening af grabben.

- 1) Hæng grabben op ved sin ring (1/5) i åben position (med indgrebet VFR fastholdelseskrog (6)/ VFA låsemekanisme (8)).
 - 2) Bring grabben lodret hen over tøndens.
 - 3) Sænk grabben indtil den er i anslag ovenpå tøndens.
 - 4) VFR: drej manuelt fastgørelseskrogen (6) og, mens de begynder opløftningen, hold den i løftet position for at undgå at den griber ind på skruen (11). Slip nu krogen (6) og sørg samtidigt for at kloen befinder sig ovenover skruen (11) og foretag opløftningen.
- VFA: løft grabben. Det automatiske system åbner, og grabben lukker om tøndens. Nu kan løftet foretages.
- 5) Når tøndens sættes ned igen, sænk grabben indtil automatisk tilkobling af VFR fastholdelseskrogen (6) på skruen (11)/ VFA låsesystemet (8).
 - 6) Grabben låses i åben position. Den kan nu løftes op og er klar til en ny anvendelse.

- Risiko for deformation af tøndens i tilfælde, hvor der løftes udan dæksel (åben tøndens).
- Man skal altid sikre sig, at der ikke er fedt eller olie på kæberne. De skal rengøres regelmæssigt.
- Løft ikke en olieret eller fedtet tøndens op.
- Ikke egnet for plastic tønder.
- Løft ikke en tøndens på en størrelse, der er over eller under den anvendte grabs gribekapacitet.

- Løfteklemmer er ikke egnede til at skabe permanente samlinger.
- Arbejdstemperatur: -20°C til +90°C.

VFB03-S/VFB03-A/VFB03-AR

Grabben til løftning og drejning af standard metaltønder (kapacitet 225 liter).

Ståltønden kan gribes på det vandrette eller det lodrette led og en fastholdelse giver i begge tilfælde mulighed for at holde på tønden.

VFB03-S: denne model er forsynet med en åben automatisk låsemekanisme, således at tønden kan sættes ned uden betjening af grabben.

VFB03-A: denne model er forsynet med et automatisk system, således at tønden kan gribes og sættes ned uden betjening af grabben ; VFB03-AR model også forsynet med en reduktor, som gør det muligt at tømme tønden gradvist og uden anstrengelse.

- 1) Hæng grabben op ved sin ring (1) i åben position (med indgrebet VFB03-S fastholdelseskrog (12)/VFB03-A(R) låsemekanisme (13/16)).
- 2) Bring grabben lodret hen over tønden.
- 3) Sænk grabben indtil den støder mod tønden (kæbernes anslag (6/7) og forstærkning (38) i kontakt med henholdsvis tøndens overside og sider).
- 4) VFB03-S: drej manuelt fastgørelseskrogen (12) og, mens de begynder opløftningen, hold den i løftet position for at undgå at den griber ind på skruen (18). Slip nu krogen (12) og sørg samtidigt for at kloen befinder sig ovenover skruen (18) og foretag opløftningen.
VFB03-A(R): løft grabben. Det automatiske system åbner, og grabben lukker om tønden. Nu kan løftet foretages.
- 5) For at dreje rundt: når tønden er løftet op, lås op for de to fingre til fastholdelse (10) ved hjælp af håndtaget (9) – VFB03-AR model: 1 fingere til fastholdelse.
VFB03-S og VFB03-A: drej tønden manuelt ved at håndtere den ved dens yderender.
VFB03-AR: drej dernæst med tønden manøvreringsstyret (14).
Sørg for at kæbernes forstærkninger (38) befinder sig ovenpå tønden, når den skal lægges vandret ned, ellers kan tangen ikke tages af, når tønden er sat ned på jorden igen.
- 6) Når drejningen er fuldendt, sæt igen de 2 fingre til fastholdelse (10) i låst position (det vil sige indgrebet i et hul i skiven (8)). – VFB03-AR model: 1 fingere til fastholdelse.
- 7) Når tønden sættes ned igen, sænk grabben indtil automatisk tilkobling af VFB03-S fastholdelseskrogen (12) på skruen (18)/ VFB03-A(R) låsesystemet (13/16).
- 8) Grabben låses i åben position. Den kan nu løftes op og er klar til en ny anvendelse.

- Man skal altid sikre sig, at der ikke er fedt eller olie på kæberne. De skal rengøres regelmæssigt.
- Løft ikke en olieret eller fedtet tønde op.
- Ikke egnet for plastic tønder.
- Løft ikke en tønde på en størrelse, der er over eller under den anvendte tangs gribekapacitet.
- Sørg for at kæbernes forstærkninger (38) befinder sig ovenover tønderne i vandret position, ellers kan tangen ikke tages af, når tønden er sat ned på jorden igen.
- For at løfte eller transportere en tønde, sørg for at fingere til fastholdelse (10) er i låst position for at undgå at tønden vipper eller drejer, når det ikke forventes.
- Løfteklemmer er ikke egnede til at skabe permanente samlinger.
- Arbejdstemperatur: -20°C til +90°C.

VLF

Tilbehør til løft af metaltønder med kant, Ø 600 mm, åben eller lukket, i lodret position.

Denne model er forsynet med en betjeningshåndtag med låsemekanisme.

- 1) Hæng grabben op i dens ring (1).
- 2) Bring grabben lodret hen over tønden.
- 3) Hold fast på grabben ved hjælp af håndtaget med låsemekanisme (4).
- 4) Bring armenes spændekløer (2) og (3) i kontakt med tøndens kant.
- 5) Løsn låsehåndtaget (4).

- 6) Løftningen kan nu finde sted. Under denne løftning udløses sikkerhedsanordningen.
- 7) For at frigøre grabben skal man løfte den op ved ringen (1) og løfte håndtaget med låsemekanisme (4).
- 8) Frigør tøndens.
 - For metaltønder kun med kant - Ikke egnet for plastic tønder.
 - Man må aldrig tippe tønder med denne grab.
 - Arbejdstemperatur: -20°C til +100°C.

HF

Grab til løft af metaltønde i vandret position (standardtønden med kanter på hver side) med en åben automatisk låsemekanisme, således at tøndens kan sættes ned uden betjening af grabben.

- 1) Hæng grabben op ved dens ring (3) i åben position (indgrebet lås (2)).
- 2) Før grabben lodret hen over den tønde (i vandret position), som skal håndteres. Sænk dernæst grabben ned indtil den er i anslag mod tøndens.
- 3) Løft låsen (2) manuelt og, mens de begynder opløftningen, hold den i løftet position for at undgå at den griber ind i fastgørelsesskruen (5).
- 4) Grabben placerer sig i tøndens akse af sig selv.
- 5) Slip låsen (2) og udfør håndteringen af tøndens.
- 6) Når tøndens sættes ned igen, sænk grabben indtil automatisk indgriben af låsen (2) på fastgørelsesskruen (5).
- 7) Grabben låses i åben position. Den kan løftes op og er nu klar til en ny anvendelse.
 - For metaltønder kun med kant på hver side - Ikke egnet for plastic tønder.
 - Af hensyn til sikkerhed, skal de transportere grabben ved hjælp af dens røde ring i åben position, det vil sige med tilkoblet låsemekanisme.
 - Man må aldrig tippe tønder med denne grab.
 - Arbejdstemperatur: -20°C til +100°C.

NO

GENERELLE FORSKRIFTER

Før materiellet tas i bruk er det helt nødvendig for materiell- og brukssikkerheten og dets virkeevne å gjøre seg kjent med denne bruksanvisning og å være i overensstemmelse med gjeldende forskrifter.

- Overskrid aldri den maksimale lasten WLL (se merking).
- Sveis aldri på materiellet. Det må heller ikke foretas forandringer på det.
- Bruk aldri annet løfteutstyr for en bestemt løfteoperasjon enn det som er foreskrevet.
- Transporter aldri personer ved hjelp av dette eller disse tilbehørene.
- Gå aldri under lasten.
- Ved nedsenking må delen være i ro og ligge stabilt.
- Ta kontakt med oss for enhver bruk under ekstreme forhold.
- Kontroller regelmessig materiellets stand (Se avsnittet Vedlikehold).
- Ved skifte av deler må det kun benyttes originaldeler fra TRACTEL SOLUTIONS.

REGLEMENTÆRE OG OBLIGATORISKE KONTROLLER

- Før utstyret tas i bruk skal det hver gang kontrolleres av bruker i følge direktiv 89 655/EEU.
- Periodisk kontroll i overensstemmelse med direktiv 89-655/EEU. Anbefales av TRACTEL SOLUTIONS en gang i året av sakkyndig person.
- En grundig kontroll av deler som er blitt forringet på grunn av støt, rust, sprekke-dannelser og deformeringer må utføres minst to ganger i året eller hver måned ved intensiv bruk eller ved bruk under ekstreme forhold.
- TRACTEL SOLUTIONS står til din disposisjon for å utføre enhver reglementær kontroll.

VEDLIKEHOLD

Kontroller og vedlikeholdsoperasjoner må utføres av sakkyndige kompetente personer.

- Kontroller regelmessig at materiellet fungerer perfekt (helst før hver bruk).
- Utfør en visuell funksjonskontroll før hver bruk.
- Enhver del med feil må kun skiftes ut med en originaldel fra TRACTEL SOLUTIONS.
- Ethvert deformert materiale må umiddelbart tas ut av bruk.

VFR/VFA

Klypen for heving av standard metallfatet (225 liter) i vertikalt posisjon.

VFR: denne modellen er utstyrt med et automatisk sikring fra åpen posisjon, slik at den kan sette ned fatet uten at det bør foretas noen inngrep på selve klypen.

VFA: denne modellen er utstyrt med et automatiske system, slik at den kan gripe og sette ned fatet uten at det bør foretas noen inngrep på selve klypen.

- 1) Heng klypen i ringen (1/5) i åpen posisjon (VFR: holdkroken (6)/ VFA: låsespaken (8) utløst).
 - 2) Plasser klypen vertikalt over det fatet som skal heves.
 - 3) Senk klypen helt til den hviler mot fatet.
 - 4) VFR: drei holdkroken (6) manuelt, og hold den i høy posisjon mens du starter hevingen for å unngå at den løser seg ut på opphengsskruen (11). Slipp holdkroken (6) og forsikre deg om at kloten befinner seg rett over opphengsskruen (11), og foreta så hevingen.
VFA: hev klypen. Det automatiske systemet avsikres ; tangen lukker seg om stammen og hevingen kan utføres.
 - 5) Ved nedsetting, senk klypen helt til VFR holdkroken (6) løser seg automatisk opp på opphengsskruen (11)/VFA automatiske låsesystemet (8) løser seg ut.
 - 6) Klypen låser seg i åpen posisjon. Den kan deretter heves og dermed være klar til neste bruk.
- Risiko for at stammen forskyver seg ved heving uten lokk (åpen stamme).
 - Forsikre deg alltid om at kjeftene er fullstendig rene for fett eller olje. Avfette dem regelmessig.
 - Ikke løft fattede eller oljede fat.
 - Ikke løft plastfat.
 - Ikke løft fat som er større eller mindre enn gripekapasiteten til den brukte klypen.
 - Minimums vekten av lasten bør være det samme som 5% av klypens maks laste kapasitet. (eks; hvis klypens kapasitet er 1000 kg, vil da minimum vekt være 50kg.) Denne verdien er gitt for en klype som er i perfekt stand og som følger Tractel Solutions SAS vilkår for bruk og anbefalinger. Forhør deg med Tractel i de tilfeller der lastens vekt er mindre enn det minimumet som er anbefalt.
 - Plateklyper egner seg ikke til å lage permanente skjøter.
 - Arbeidstemperatur: -20°C opp til +90°C.

VFB03-S/VFB03-A/VFB03-AR

Klypen for heving og vipping av standard metallfat (225 liter).

Fatet kan gripes enten vertikalt eller horisontalt. En indeksering holder fatet i posisjon i begge tilfeller.

VFB03-S: denne modellen er utstyrt med et automatisk sikring fra åpen posisjon, slik at den kan sette ned fatet uten at det bør foretas noen inngrep på selve klypen.

VFB03-A: denne modellen er utstyrt med et automatiske system, slik at den kan gripe og sette ned fatet uten at det bør foretas noen inngrep på selve klypen ; denne VFB03-AR modellen er utstyrt med en tömmemekanisme som gjør det mulig å tømme fatet progressivt og uten vansker.

- 1) Heng klypen i ringen (1) i åpen posisjon (VFR: holdkroken (12)/ VFA: låsespaken (13/16) utløst).
- 2) Plasser klypen vertikalt over det fatet som skal heves.
- 3) Senk klypen helt til den hviler mot fatet (kjeftstoppere (6/7) og kjeftforsterkninger (38) i kontakt med oversiden og siden av fatet).

- 4) VFB03-S: drei holdkroken (12) manuelt, og hold den i høy posisjon mens du starter hevingen for å unngå at den løser seg ut på opphengsskruen (18). Slipp holdkroken (12) og forsikre deg om at kloen befinner seg rett over opphengsskruen (18), og foreta så hevingen.
VFB03-A(R): hev klypen. Det automatiske systemet avsikres ; tangen lukker seg om stammen og hevingen kan utføres.
- 5) For vipping: når fatet er hevet, avsikre indekseringsfingeren (10) med det tilhørende håndtaket (9) – VFB03-AR:1 indekseringsfingere.
VFB03-S og VFB03-A: vipp deretter fatet manuelt ved å bevege ytterendene.
VFB03-AR: vipp deretter fatet ved å vri på manøverhjulet (14).
Sjekk at kjeftforsterkningene (38) befinner seg over fatet når dette settes ned i horisontal posisjon, hvis ikke kan ikke klypen frigjøres.
- 6) Når vippingen er utført, sett tilbake indekseringsfingeren (10) i låst posisjon (dvs. utløst i skivehullet (8)) –VFB03-AR:1 indekseringsfingere.
- 7) Ved nedsetting, senk klypen helt til VFB03-S holdkroken (12) løser seg automatisk opp på opphengsskruen (18)/ VFB03-A(R) automatiske låsesystemet (13/16) løser seg ut.
- 8) Klypen låser seg i åpen posisjon. Den kan deretter heves og dermed være klar til neste bruk.
 - Forsikre deg alltid om at kjeftene er fullstendig rene for fett eller olje. Avfette dem regelmessig.
 - Ikke løft fattede eller oljede fat.
 - Ikke løft plastfat.
 - Ikke løft fat som er større eller mindre enn gripekapasiteten til den brukte klypen.
 - Sjekk at kjeftforsterkningene (38) befinner seg over fatet i horisontal posisjon, hvis ikke kan ikke klypen frigjøres når fatet er blitt nedsatt.
 - For å heve eller transportere fatet, sørg for at indekseringsfingrene (10) er godt låst, for å unngå at fatet vipper uforutsett.
 - Minimums vekten av lasten bør være det samme som 5% av klypens maks laste kapasitet. (eks; hvis klypens kapasitet er 1000 kg, vil da minimum vekt være 50kg.) Denne verdien er gitt for en klype som er i perfekt stand og som følger Tractel Solutions SAS vilkår for bruk og anbefalinger. Forhør deg med Tractel i de tilfeller der lastens vekt er mindre enn det minimumet som er anbefalt.
 - Plateklyper egner seg ikke til å lage permanente skjøter.
 - Arbeidstemperatur: -20° opp til +90°C.

VLF

Utstyr til håndtering og heving av vertikal åpne eller lukkede metallfatet med kantene - Ø 600 mm. Denne modellen er utstyrt med et sikkerhetssystem ved hjelp av manøverspaken.

- 1) Heng klypen i ringen (1).
- 2) Før klypen vertikalt over fatet.
- 3) Hold fast i klypen ved hjelp av låsespaken (4).
- 4) Før kjevene for stramning av armene (2) og (3) slik at de kommer i kontakt med fatkantene.
- 5) Slip låsespaken (4).
- 6) Hevingen kan nå utføres. Sikkerhetssystemet løser seg ut ved hevingen.
- 7) For å frigjøre klypen, løft den i høyde med ringen (1) og hev låsespaken (4).
- 8) Fatet kan frigjøres.
 - Tang til stålbjelker er kun til kantene - Ikke løft plastfat.
 - Fatene må aldri tippes med denne klypen.
 - Arbeidstemperatur: -20°C opp til +90°C.

HF

Løftklype for heving av stålfat i horisontal posisjon (standardfatet med kantene) med automatisk sikring fra åpen posisjon, slik at den kan sette ned fatet uten at det bør foretas noen inngrep på selve klypen.

- 1) Heng klypen i ringen (3) i åpen posisjon (låsen (2) utløst).

- 2) Før klypen vertikalt over fatet (horisontal stilling) som skal transporteres. Senk klypen helt til den hviler mot fatet.
 - 3) Hev låsen (2) manuelt, og hold den i hevet posisjon mens du starter hevingen for å unngå at den løser seg ut på opphengsskruen (5).
 - 4) Klypen plasserer seg selv i fatets akse.
 - 5) Slipp låsen (2) og utfør transporten av fatet.
 - 6) Ved nedsetting, senk klypen helt til låsen (2) løser seg automatisk ut på opphengsskruen (5).
 - 7) Klypen låser seg i åpen posisjon. Den kan deretter heves og dermed være klar til neste bruk.
- Tang til stålbjelker er kun til kantene - Ikke løft plastfat.
 - Av sikkerhetsmessige grunner for hendene, må klypen alltid transporteres i den røde ringen og i åpen posisjon, det vil si med låsen utløst.
 - Fatene må aldri tippes med denne klypen.
 - Arbeidstemperatur: -20°C opp til +100°C.

FI

YLEISIÄ HUOMAUTUKSIA

Ennen laitteiden käyttöä on ehdottoman tärkeää turvallisuuden ja tehokkuuden takia tutustua tähän käyttöohjeeseen ja noudattaa sitä.

- Älkää ylittäkö maksimikuormausta WLL (Katso merkit).
- Älkää hitsatko laitteiden päällä älkääkä tehkö muutoksia laitteisiin.
- Noudattakaa erityyppisiä nostoja varten annettuja erityisohjeita.
- Älkää käytäkö laitetta tai laitteita henkilökuljetuksiin.
- Pysykää poissa kuorman alta.
- Huolehdi, että laite pysyy tukevasti maassa kun sitä ei käytetä.
- Tiedustele meiltä, mikäli on tarpeellista, kuinka pihtejä käytetään epätavallisessa ympäristössä.
- Tarkastakaa säännöllisesti laitteen kunto (katso HUOLTO).
- Vain TRACTEL SOLUTIONS'n alkuperäisiä varaosia saa käyttää.

PAKOLLISET LAINMUKAISET TARKASTUKSET

- Tarkastus tulee suorittaa laitteen (uudelleen) käyttöönoton yhteydessä: laitteen käyttäjää velvoittavat pakolliset tarkastukset annetun direktiivin 89-655/CEE mukaan.
- Pakolliset 89-655/CEE direktiivin mukaiset määräaikaistarkastukset ja/tai maan omat sisäiset määräykset. TRACTEL SOLUTIONS suosittelee tarkastusta kerran vuodessa.
- Perusteellinen osien tarkastus suositellaan suoritettavaksi vähintään kaksi kertaa vuodessa tai kerran kuukaudessa, jos laitteita käytetään erittäin paljon ja vaikeissa ilmasto-ym. olosuhteissa. Tarkastuksessa tutkitaan iskut, korroosio, säröt, halkeamat, vääntymät jne.
- TRACTEL SOLUTIONS suorittaa kaikkia lainmäärämiä tarkastuksia.

HUOLTO JA KUNNOSSAPITO

Suosittelemme, että huollon ja osien vaihdon suorittavat asiantuntevat ammattimiehet.

- Tarkasta laitteiden kunnollinen toiminta säännöllisesti (mieluummin ennen jokaista käyttöönottoa).
- Suorittakaa tarkastus ennen jokaista käyttöönottoa.
- Huonokuntoinen osa on korvattava uudella alkuperäisellä TRACTEL SOLUTIONS-varaosalla.
- Poistakaa heti käytöstä huonokuntoinen tai rikkoontunut laite tai sen osa.

VFR/VFA

Metallisten standarditynnyreiden – pysty-asennossa (tilavuus 225 l) nostopihdit.

VFR: tässä mallissa on avoimen asennon automattilukitus, jotta tynnyri voidaan laskea koskematta pihteihin.

VFA: tähän malliin kuuluu automaatiikka, jonka avulla tynnyriin tartutaan ja se lasketaan pihteihin kajoamista.

- 1) Ripusta leuat renkaasta (1/5) auki asennossa (VFR pitokoukku (6)/ VFA automaatiikka (8) kiinni).
 - 2) Aseta leuat pystysuoraan nostettavaan tynnyriin.
 - 3) Laske pihtejä alas, kunnes ne koskettavat tynnyriä.
 - 4) VFR: vipua pitokoukku (6) käsin ja pidä sitä noston alussa yläasennossa, jotta se ei osu ripustusruuveihin (11). Päästä irti pitokoukku (6) varmistaen, että se on selvästi ripustusruuvien (11) yläpuolella ja suorita nosto.
VFA: nosta sitten pihdit. Se lukkiutuu automaattisesti ja pihdit tarttuvat kiinni tynnyriin, ja nosto voidaan suorittaa.
 - 5) VFR: laske leuat alas laskettaessa siihen saakka, kunnes pitokoukku (6) tarttuu automaattisesti ripustusruuviin (11).
VFA: laske alas asettaessa pihdit lukituksen automaattiseen laukeamiseen asti (8).
 - 6) Leuat lukkiutuvat auki asentoon. Ne voidaan nostaa ylös ja ne ovat valmiina seuraavaa käyttöä varten.
- Tynnyri saattaa vääntyä, jos sitä nostetaan ilman kantta (tynnyri auki).
 - Varmista aina, että leuoissa ei ole lainkaan rasvaa tai öljyä. Pyyhi rasvat pois säännöllisesti.
 - Älä nosta rasvaista tai öljyistä tynnyriä.
 - Ei sovellu muovitynnyreille.
 - Älä nosta käytettyjen leukojen kapasiteettia suurempia tai pienempiä tynnyreitä.
 - Käyttölämpötila: -20° - +90°C.

VFB03-S/VFB03-A/VFB03-AR

Metallisten standarditynnyrin nostoon ja kallistukseen käytetyt leuat (tilavuus 225 l).

Tynnyrin voi nostaa pysty- tai vaaka-asennossa ja molemmissa tapauksissa se voidaan pitää indeksoimalla siinä asennossa.

VFB03-S: tässä mallissa on avoimen asennon automattilukitus, jotta tynnyri voidaan laskea koskematta pititeisiin.

VFB03-A: tähän malliin kuuluu automaattijärjestelmä, jonka avulla tynnyriin tartutaan ja se asetetaan alas pihteihin kajoamatta.

VFB03-AR: tähän malliin kuuluu automaattijärjestelmä, jonka avulla tynnyriin tartutaan ja se asetetaan alas pihteihin kajoamatta ja siinä on lisäksi vaihteisto, jonka avulla tynnyri voidaan tyhjentää asteittain vaivatta.

- 1) Ripusta leuat renkaasta (1) auki asennossa (VFB03-S pitokoukku (12)/ VFB03-A(R) automaatiikka (13/16) kiinni).
- 2) Aseta leuat pystysuoraan nostettavaan tynnyriin (leukojen kärjet (6/7) ja vahvistimet (38) koskettavat vastaavasti tynnyrin päällyskantta ja sivuja).
- 3) Laske leukoja alas, kunnes ne koskettavat tynnyriä (leukojen kärjet (6/7) ja vahvistimet (38) koskettavat vastaavasti tynnyrin päällyskantta ja sivuja).
- 4) VFB03-S: vipua pitokoukku (12) käsin ja pidä sitä noston alussa yläasennossa, jotta se ei osu ripustusruuveihin (18). Päästä irti pitokoukku (12) varmistaen, että se on selvästi ripustusruuvien (18) yläpuolella ja suorita nosto.
VFB025-A(R): nosta sitten pihdit. Se lukkiutuu automaattisesti ja pihdit tarttuvat kiinni tynnyriin, ja nosto voidaan suorittaa.
- 5) Kallistus: avaa indeksitappien (10) lukitus kavalla (9) heti, kun tynnyri on nostettu – VFB03-AR: 1 indeksitappia.
VFB03-S ja VFB03-A: kallista tynnyriä sitten käsin käyden kiinni sen molempiin päihin.
VFB03-AR: kallista tynnyriä sitten ohjauspyörällä (14).
Pidä huolta, että leukojen vahvisteet (38) ovat tynnyrin yläpuolella silloin, kun tynnyri on asetettava vaakasuoraan, muutoin pihtejä ei voi saada irti.
- 6) Lukitse kaksi indeksitappien (10), kun kallistus on saatettu loppuun (eli kiinitä ne levyn (8) reikiin) - VFB03-AR: 1 indeksitappia.

7) VFB03-S: laske leuat alas laskettaessa siihen saakka, kunnes pitokoukku (12) tarttuu automaattisesti ripustusruuviin (18).

VFB03-A(R): laske alas asettaessa pihdit lukituksen automaattiseen laukeamiseen asti (13/16).

8) Leuat lukkiutuvat auki asentoon. Ne voidaan nostaa ylös ja ne ovat valmiina seuraavaa käyttöä varten.

- Varmista aina, että leuoissa ei ole lainkaan rasvaa tai öljyä. Pyyhi rasvat pois säännöllisesti.
- Älä nosta rasvaista tai öljyistä tynnyriä.
- Ei sovellu muovitynnyreille.
- Älä nosta käytettyjen leukojen kapasiteettia suurempia tai pienempiä tynnyreitä.
- Katso, että leukojen vahvistimet (38) ovat vaakasuoraan tynnyrin yläpuolella, muutoin leukoja ei voi irrottaa, kun tynnyri on asetettu paikoilleen.
- Katso, että tynnyriä nostettaessa tai siirrettäessä indeksitappien (10) ovat huolellisesti lukitut niin, että tynnyri ei pääse kallistumaan vahingossa.
- Käyttölämpötila: -20°C - +90°C.

VLF

Avointen tai umpinaisten halkaisijaltaan 600 mm olevien metallisten tynnyrien pystysuoraan nostamisväline reunoilla varustettujen. Sen johdosta, että turvalukitus tehdään ohjauskahvalla, voidaan laitetta käsitellä yhdellä kädellä.

- 1) Ripusta pihdit renkaalla (1).
- 2) Vie pihdit tynnyrin pystysivulle.
- 3) Pidä pihtejä sen lukituskahvan avulla (4)
- 4) Vie varsien (2) ja (3) puristusleuat tynnyrin reunojen tuntumaan.
- 5) Laske lukituskahva (4) vapaaksi.
- 6) Nosto voi alkaa. Turvalaitteet toimivat tällöin.
- 7) Pihdit irrotetaan nostamalla se renkaan (1) tasolle ja nostamalla lukituskahvaa (4).
- 8) Irrota tynnyri.

- Pihdit on tarkoitettu pelkästään reunoilla varustettujen terästynnyreiden nostoon - ei sovellu muovitynnyreille.
- Älä käytä näitä pihtejä koskaan tynnyrin kallisteluun.
- Käyttölämpötila: -20°C - +100°C.

HF

Nostopihdit terästynnyreiden (standarditynnyreiden, joissa on kummallakin puolella reuna) nostoon vaaka-asennossa automaattilukituksella, jonka avulla tynnyriin se asetetaan ala pihteihin kajoamatta.

- 1) Ripusta pihdit renkaasta (3) auki asentoon (lukitus (2) päällä).
- 2) Aseta pihdit käsiteltävän (vaaka-asennossa olevan) tynnyrin yläpuolelle. Laske niitä alaspäin, kunnes ne koskettavat tynnyriä.
- 3) Nosta käsin lukitus (2) samalla aloittaen noston ja pidä sitä yläasennossa, jotta se ei pääse koskettamaan ripustusruuvia (5).
- 4) Pihdit asettuvat itsestään tynnyrin keskiviivalle.
- 5) Laske tynnyriä irrotusvaiheessa alas pihtien lukon (2) automaattiseen avautumiseen saakka ripustusruuvilla (5).
- 6) Pihdit lukkiutuvat auki asentoon.
- 7) Päästä lukko irti ja suorita asiaan kuuluva tynnyrin käsittely. Pihdit voi nostaa, jolloin ne ovat uudelleen käyttövalmiina.

- Pihdit on tarkoitettu pelkästään reunoilla varustettujen terästynnyreiden nostoon - ei sovellu muovitynnyreille.
- Kanna pihtejä punaisesta renkaasta auki asennossa käsien suojelemiseksi, jolloin lukitus on päällä.
- Älä käytä näitä pihtejä koskaan tynnyrin kallisteluun.
- Käyttölämpötila: -20°C - +100°C.

Innan man använder materialet är det nödvändigt för säkerheten och materialets verksamhet att läsa dessa instruktioner och noga följa råden.

- Gå aldrig över maxvikten WLL (se markering).
- Svetsa eller modifiera aldrig materialet.
- Använd aldrig materialet för annan lyftning än den förutsedda.
- Transportera aldrig personer med hjälp av materialet.
- Gå aldrig under hängande last.
- Vid nedsättning av lasten skal denna läggas stadigt.
- Rådfråga oss vid användning i speciellt svåra förhållanden.
- Kontrollera regelbundet materialet (se paragraf underhåll).
- Endast originalreservdelar TRACTEL SOLUTIONS skall användas.

REGLEMENTSENLIGA OBLIGATORISKA KONTROLLER

- Kontroll vid första användning (eller återanvändning): reglementsensliga obligationer för användaren, enligt statligt reglemente.
- Periodiska, obligatoriska kontroller enligt statligt reglemente. TRACTEL SOLUTIONS föreslår kontroll var 12e månad.
- En grundlig undersökning i synnerhet av försämring p.g.a. slag, frätning, sprickning, deformation, skall göras 2 gånger minimum per år, varje månad vid intensiv användning eller i aggressiv miljö.
- TRACTEL SOLUTIONS står till förfogande för att utföra reglementsensliga kontroller.

UNDERHÅLL

Låt göra kontroller och underhåll av kompetenta och specialiserade personer.

- Kontrollera materialets duglighet regelbundet (helst innan varje användning).
- Gör en visuell inspektion före varje användning.
- Varje del som visar ett fel skall bytas ut mot en original reservdel TRACTEL SOLUTIONS.
- Allt missbildat material skall omedelbart tagas bort från användning.

VFR/VFA

Klämman för lyftning av lodrät standard metallfat (volym 225 l).

VFR: denna modell är försedd med ett automatisk spärrning av öppet läge, vilket gör att fatet kan läggas ner utan ingrepp på klämman.

VFA: denna modell är försedd med ett automatiskt system, vilket gör att fatet kan greppas och läggas ner utan ingrepp på klämman.

- 1) Häng upp klämman med dess ring (1/5) i öppet läge (med VFR gripkon (6)/ VFA låssystemet (8) inkopplad).
 - 2) Placera klämman lodrätt i förhållande till fatet som ska lyftas.
 - 3) Sänk ned klämman tills den vilar på fatet.
 - 4) VFR: vrid manuellt gripkon (6) och håll den i högläge medan lyftningen påbörjas, för att undvika att den griper tag om upphängningsskruven (11). Släpp gripkon (6) och se därvid till att klon säkert befinner sig ovanför upphängningsskruven (11). Utför lyftningen.
VFA: lyft sedan åten upp klämman. Dess automatiska system låses upp och klämman stänger sig om tunnan och lyftning kan ske.
 - 5) Vid nedläggning ska klämman sänkas ned ända tills VFR gripkon (6) automatiskt griper tag om upphängningsskruven (11)/ VFA låssystemet (8) automatiskt kopplas in.
 - 6) Klämman spärras i öppet läge: den kan lyftas upp och är klar att användas på nytt.
- Risk för deformation av tunnan om lyftet sker utan lock (öppet fatet).

- Kontrollera alltid att backarna är helt fria från fett eller olja. Avlägsna fett regelbundet.
- Lyft inte feta eller oljiga fat.
- Inte lämpligt för plasttunnor.
- Lyft aldrig stycken vars storlek är större eller mindre än gripkapaciteten hos den klämma som används.
- Användningstemperatur: -20° till +90°C.

VFB03-S/VFB03-A/VFB03-AR

Klämman för lyftning och vippning av standard metallfat (volym 225 l).

Fatet kan greppas vertikalt eller horisontalt och tack vare ett spärrläge kan det hållas kvar så i båda fallen.

VFB03-S: denna modell är försedd med ett automatisk spärrning av öppet läge, vilket gör att fatet kan läggas ner utan ingrepp på klämman.

VFB03-A: denna modell är försedd med ett automatiskt system, vilket gör att fatet kan greppas och läggas ner utan ingrepp på klämman ; denna VFB03-AR modell dessutom är den utrustad med en reducerväxel som gör det möjligt att tömma fatet gradvis och utan ansträngning.

- 1) Häng upp klämman med dess ring (1) i öppet läge (med VFB03-S gripklon (12)/ VFB03-A(R) låssystemet (13/16) inkopplad) .
- 2) Placera klämman lodrätt i förhållande til fatet som ska lyftas.
- 3) Sänk ned klämman tills den vilar mot detta (backanslagen (6/7) och backförstärkningarna (38) i kontakt med fatets övre sida resp. sidostycke).
- 4) VFB03-S: vrid manuellt gripklon (12) och håll den i högläge medan lyftningen påbörjas, för att undvika att den griper tag om upphängningsskruven (18). Släpp gripklon (12) och se därvid till att klon säkert befinner sig ovanför upphängningsskruven (18). Utför lyftningen.
VFB03-A(R): lyft sedan åter upp klämman. Dess automatiska system låses upp och klämman stänger sig om tunnan och lyftning kan ske.
- 5) Vid vippning: när fatet lyfts upp, lås upp spärrfingrarna (10) med hjälp av dess handtag (9) – VFB03-AR: 1 spärrfingret.
VFB03-S och VFB03-A: och vippa sedan manuellt över fatet genom att hantera det i ändarna.
VFB03-AR: vippa sedan över fatet genom att manövrera ratten (14).
Se till att backförstärkningarna (38) befinner sig ovanför fatet när detta skall läggas ner horisontalt, annars kan klämman inte tas bort.
- 6) När vippningen är klar, sätt tillbaka spärrfingrarna (10) i låst läge (d.v.s. inkopplade i ett hål i skivan (8)) – VFB03-AR: 1 spärrfingret.
- 7) Vid nedläggning ska klämman sänkas ned ända tills VFB03-S gripklon (12) automatiskt griper tag om upphängningsskruven (18)/ VFB03-A(R) låssystemet (13/16) automatiskt kopplas in.
- 8) Klämman spärras i öppet läge: den kan lyftas upp och är klar att användas på nytt.

- Kontrollera alltid att backarna är helt fria från fett eller olja. Avlägsna fett regelbundet.
- Lyft inte feta eller oljiga fat.
- Inte lämpligt för plasttunnor.
- Lyft aldrig stycken vars storlek är större eller mindre än gripkapaciteten hos den klämma som används.
- Se till att backförstärkningarna (38) befinner sig ovanför fatet i horisontalt läge, annars kan klämman inte tas bort efter att fatet lagts ner.
- Vid lyftning eller transport av fatet se till att spärrfingrarna (10) är ordentligt låsta, för att undvika en oförutsebar vippning av fatet.
- Användningstemperatur: -20° till +90°C.

VLF

Tillbehör för lyftning av lodrät metallfat med list – 600 mm diameter ; som kan vara öppna eller stängda. Denna modell är försedd med säkerhetsspärr som sker med manöverhandtaget.

- 1) Häng upp klämman med dess ring (1).
- 2) Placera klämman lodrätt i förhållande til fatet som ska lyftas.

- 3) Håll fast klämman med hjälp av des låshandtag (4).
- 4) För spännbackarna som finns på armarna (2) och (3) i kontakt med fatets kanter.
- 5) Frigör låshandtaget (4).
- 6) Lyftning kan nu ske. Under lyftningen kopplas säkerhetsanordningen in.
- 7) Frigör klämman genom att lyfta upp den i ringen (1) och för låshandtaget (4) uppåt.
- 8) Frigör fatet.

- Klämman för tunnor av stål med list - inte lämpligt för plasttunnor.
- Vippa aldrig över faten med hjälp av denna klämman.
- Användningstemperatur: -20°C till +100°C.

HF

Klämman för lyftning av horisontal metallfat (standardfatet med kanter på varje sida endast) med automatisk spärrning i öppet läge, vilket gör att fatet kan läggas ner utan ingrepp på klämman.

- 1) Häng upp klämman med dess ring (3) i öppet läge (med gripklon (2) inkopplad).
- 2) Placera klämman lodrätt i förhållande till fatet (i horisontalt läge) som ska lyftas och sänk ned klämman tills den vilar mot fatet.
- 3) Lyft manuellt gripklon (2) och håll den i högläge medan lyftningen påbörjas, för att undvika att den griper tag om upphängningsskruven (5).
- 4) Klämman placeras automatiskt i linje med fatet.
- 5) Släpp gripklon (2) och utför lyftningen.
- 6) Vid nedläggning ska klämman sänkas ned ända tills gripklon (2) automatiskt griper tag om upphängningsskruven (5).
- 7) Klämman spärras i öppet läge. Den kan lyftas upp och är klar att användas på nytt.

- Klämman för tunnor av stål med list på varje sida endast - inte lämpligt för plasttunnor.
- För att skydda, transportera klämman i dess röda ring i öppet läge, d.v.s. med gripklon inkopplad.
- Vippa aldrig över faten med hjälp av denna klämman.
- Användningstemperatur: -20°C till +100°C.

PT

INSTRUÇÕES PRIORITÁRIAS

Para segurança na utilização do equipamento e sua eficácia, deve familiarizar-se e adotar as seguintes precauções, antes da sua utilização.

- Nunca exceder a carga nominal CMU/WLL (ver gravação).
- Nunca modificar o material com soldaduras, perfurações ou outros processos.
- Nunca usar o equipamento para outro tipo de elevação senão para aquele para que foi desenhado.
- Nunca transportar pessoas com este equipamento nem com os seus acessórios.
- Nunca ir para debaixo da carga.
- Quando descer a carga esta deve estar estável.
- Por favor consulte-nos para qualquer utilização em atmosfera agressiva.
- Verificar regularmente as condições do equipamento (ver parágrafo manutenção).
- Só devem ser utilizadas peças originais TRACTEL SOLUTIONS.

VERIFICAÇÕES REGULAMENTARES OBRIGATÓRIAS

- Verificação em cada início de funcionamento: Obrigações regulamentares do utilizador.
- Verificação periódica em conformidade com a regulamentação nacional. Recomendado de 12 em 12 meses, pela TRACTEL SOLUTIONS.
- Deverá ser feito um minucioso exame no mínimo 2 vezes por ano, ou todos os meses quando a utilização é muito intensa ou em atmosfera agressiva, em particular sobre qualquer alteração das peças por choque, corrosão, quebra ou deformação.

- A TRACTEL SOLUTIONS, está à disposição para orientar qualquer verificação regulamentar.

MANUTENÇÃO

As operações e inspeções de manutenção devem ser realizadas por técnicos especializados.

- Verificação regular do perfeito funcionamento do equipamento (de preferencia antes de cada utilização).
- Realizar uma inspeção visual, antes de qualquer utilização.
- Qualquer peça com desgaste deve ser substituída por uma peça original TRACTEL SOLUTIONS.
- Qualquer equipamento deformado deve ser imediatamente retirado de utilização.

VFR/VFA

Pinça para elevação de bidões standard em metal, na posição vertical (capacidade 225 litros).

VFR: Este modelo está equipado com um sistema de bloqueio automático da posição aberta de forma a largar o bidão sem intervenção manual.

VFA: Este modelo está equipado com dispositivo automático para agarrar e largar o bidão sem intervenção manual.

- 1) Suspender a pinça pelo argolão (1/5) na posição aberta (VFR linguete de bloqueio (6) ou VFA sistema de bloqueio automático (8) activado).
 - 2) Posicionar verticalmente a pinça em relação ao bidão.
 - 3) Descer a pinça até que ela se apoie contra o bidão.
 - 4) VFR: Girar o linguete de bloqueio (6) manualmente enquanto não se iniciar a subida, segurar na posição superior para prevenir o bloqueio contra o parafuso de fixação (11). Soltar o linguete de bloqueio (6) assegurando-se que o seu grampo está sobre o parafuso de fixação (11) inicie a subida.
VFA: Elevar a pinça. O sistema automático desbloqueia e a pinça aperta o bidão. A subida pode ser realizada.
 - 5) Quando pousar, baixar a pinça até o sistema de bloqueio se activar (VFR linguete de bloqueio (6) no parafuso de fixação (11) ou VFA sistema automático de bloqueio (8)).
 - 6) A pinça está então bloqueada na posição aberta podendo ser retirada, estando pronta para nova utilização.
- Risco de deformação no bidão no caso de elevação sem tampa (bidão aberto).
 - Assegure-se sempre que as maxilas estão limpas de gordura ou óleo. Desengorda-las regularmente.
 - Nunca elevar bidões gordurosos ou oleosos.
 - Não apropriado para bidões de plástico.
 - Nunca elevar bidões que sejam maiores ou menores que a capacidade de abertura da pinça utilizada.
 - Temperatura de trabalho: -20° a +90°C.

VFB03-S/VFB03-A VFB03-AR

Pinças para elevação e basculamento de bidões metálicos standard (capacidade 225 litros). O bidão pode ser agarrado verticalmente ou horizontalmente. Um ajuste permite mante-lo em posição, em ambas as situações.

VFB03-S: este modelo está equipado com um sistema de bloqueio automático de posição aberta para descida do bidão sem intervenção na pinça.

VFB03-A: Este modelo está equipado com um dispositivo automático para agarrar e largar o bidão sem ter que intervir na pinça; VFB03-AR este modelo é também equipado com um redutor que permite manobrar o bidão sem esforço.

- 1) Suspender a pinça pelo argolão (1) na posição aberta (VFB03-S linguete de bloqueio (12) ou VFB03-A(R) sistema automático de bloqueio (13/16) activado). 30
- 2) Posicionar a pinça verticalmente em relação ao bidão.

- 3) Descer a pinça até que ela se apoie contra o bidão (maxilas de paragem (6/7) e maxilas de reforço (38) em contacto com o topo e a lateral do bidão, respectivamente).
 - 4) VFB03-S: Girar o linguete de bloqueio (12) manualmente enquanto não se iniciar a subida, segurar na posição superior para prevenir o bloqueio contra o parafuso de fixação (18). Soltar o linguete de bloqueio (12) assegurando-se que o seu grampo está bem em cima do parafuso de fixação (18) e inicie a subida.
VFB03-A (R): Elevar a pinça. O seu sistema automático desbloqueia e a pinça fecha-se no bidão.
A subida pode ser realizada.
 - 5) Basculamento: Quando o bidão estiver levantado, desbloquear as cavilhas do prato rotativo (10) com o manipulo (9) – no modelo VFB03-AR apenas um prato rotativo.
VFB03-S e VFB03-A: Faz o basculamento manualmente do bidão, manipulando-o nas suas extremidades.
VFB03-AR: Basculamento do bidão utilizando o volante (14).
Assegure-se que a maxila de reforço (38) está sobre o bidão quando este é descido na horizontal, de outra forma a pinça não poderá ser retirada.
 - 6) Quando o basculamento terminar, colocar a(s) cavilha(s) do disco posicionador (10) de volta na posição bloqueada (engatado na cavidade do disco (8)) – 1 único disco posicionador no modelo VFB03-AR.
 - 7) Quando assentar, baixar a pinça até que o sistema de bloqueamento automático seja activado (VFB03-S linguete de bloqueio (12) no parafuso de fixação (18) ou VFB03-A(R) sistema automático de bloqueio (13/16)).
 - 8) A pinça está então bloqueada na posição aberta e pode ser levantada. Pronta para ser utilizada novamente.
- Assegure-se sempre que as maxilas não têm gordura nem óleo, desengordura-las regularmente.
 - Nunca elevar bidões gordurentos ou oleosos.
 - Não aplicável para bidões de plástico.
 - Nunca elevar bidões que sejam maiores ou menores que a capacidade de abertura da pinça utilizada.
 - Assegure-se que as maxilas de reforço (38) estão sobre o bidão na posição horizontal pois de outra forma a pinça não poderá ser retirada quando o bidão estiver pousado.
 - Para elevar ou transportar o bidão, assegure-se que o(s) disco(s) rotativo(s) (10) estão bloqueados para prevenir o basculamento accidental do bidão.
 - Temperatura de trabalho: -20° a +90°C.

VLF

Pinça para elevação de bidões em metal com rebordo, diâmetro 600 mm, abertura ou fecho em posição vertical.

Este modelo é ajustado com um dispositivo de segurança de bloqueio por accionamento manual.

- 1) Suspender a pinça VLF pela sua argola (1).
 - 2) Posicionar a pinça verticalmente em relação ao bidão.
 - 3) Segurar a pinça VLF pelo punho de bloqueio (4).
 - 4) Colocar as maxilas de aperto dos braços (2) e (3) em contacto com o rebordo do bidão.
 - 5) Soltar o punho de bloqueio (4).
 - 6) A elevação pode ser realizada enquanto o dispositivo de segurança estiver activado.
 - 7) Para libertar a pinça, eleva-la ao nível da sua argola (1) e levantar o punho de bloqueio (4).
 - 8) Libertar o bidão.
- Apenas para bidões com rebordo – não aplicável para bidões de plástico.
 - Nunca fazer basculamento com pinças VLF.
 - Temperatura de trabalho: -20° a +100°C.

HF

31

Pinça para elevação de bidões metálicos standard, em posição horizontal (bidões standard com rebordo em cada face). Este modelo é ajustado com um sistema de bloqueio na posição aberto, para assentar o bidão sem ter que intervir na pinça.

- 1) Suspender a pinça pelo argolão (3) na posição aberta – fecho (2) activado.
 - 2) Posicionar a pinça verticalmente em relação ao bidão (na posição horizontal), descer a pinça até que a mesma fique aplicada contra o bidão.
 - 3) Levantar o fecho (2) manualmente e, enquanto não se iniciar a subida, manter o fecho em cima para prevenir o seu bloqueio no parafuso de fixação (5).
 - 4) A pinça, por si mesma, posiciona-se no centro do bidão.
 - 5) Soltar o fecho (2) e efectuar o manuseamento do bidão.
 - 6) Quando assentar, baixar a pinça até que o fecho (2) se active automaticamente no parafuso de fixação (5).
 - 7) A pinça está então bloqueada na posição aberta. Pode ser elevada, estando pronta para nova utilização.
- Apenas para bidões em metal com rebordo – Não aplicável para bidões em plástico.
 - Por segurança, carregue a pinça pela argola vermelha, na posição aberta, com o fecho activado.
 - Nunca fazer basculamento com pinças HF.
 - Temperatura de trabalho: -20° a +100°C.

Για λόγους ασφαλείας και απόδοσης του εξοπλισμού, πρέπει να εξοικειωθείτε με αυτές τις οδηγίες πριν χρησιμοποιήσετε τον εξοπλισμό και να τις ακολουθείτε κατά τη χρήση.

- Μην υπερβείτε ποτέ το οριακό φορτίο λειτουργίας WWL (δείτε το ανάγλυφο).
- Μην τροποποιήσετε ποτέ τον εξοπλισμό με συγκόλληση, διάτρηση ή άλλη διεργασία.
- Μην χρησιμοποιήσετε ποτέ τον εξοπλισμό για άλλο τύπο ανύψωσης εκτός από αυτόν για τον οποίο έχει σχεδιαστεί.
- Μην μεταφέρετε ποτέ άτομα χρησιμοποιώντας τον εξοπλισμό ή τα εξαρτήματά του.
- Μην πάτε ποτέ κάτω από το φορτίο.
- Κατά την απόθεση των φορτίων, τα αντικείμενα πρέπει να είναι ευσταθή.
- Επικοινωνήστε μαζί μας για χρήση σε διαβρωτική ατμόσφαιρα.
- Να ελέγχετε τακτικά την κατάσταση του εξοπλισμού (δείτε την παράγραφο Συντήρηση).
- Επιτρέπεται να χρησιμοποιηθούν μόνο ανταλλακτικά

ΥΠΟΧΡΕΩΤΙΚΟΙ ΤΑΚΤΙΚΟΙ ΕΛΕΓΧΟΙ

- Έλεγχος κατά την εκκίνηση (ή κατά την επανεκκίνηση) σε συμμόρφωση με τους εθνικούς κανονισμούς.
- Υποχρεωτικοί περιοδικοί έλεγχοι σε συμμόρφωση με τους εθνικούς κανονισμούς. Προτείνεται να εκτελούνται κάθε 12 μήνες από την '.
- Διεξοδική εξέταση με ιδιαίτερη προσοχή σε τυχόν μεταβολές των εξαρτημάτων λόγω κρούσης, διάβρωσης, ρωγμής ή παραμόρφωσης πρέπει να εκτελείται τουλάχιστο δυο φορές το χρόνο ή κάθε μήνα σε περίπτωση βαριάς χρήσης ή χρήσης σε διαβρωτική ατμόσφαιρα.
- Η _____ είναι στη διάθεσή σας για την εκτέλεση οποιωνδήποτε τακτικών ελέγχων.

ΣΥΝΤΗΡΗΣΗ

Οι έλεγχοι και οι εργασίες συντήρησης πρέπει να εκτελούνται από εκπαιδευμένα άτομα κι από ειδικούς.

- Να ελέγχετε τακτικά αν ο εξοπλισμός είναι σε άψογη κατάσταση για λειτουργία (κατά προτίμηση πριν από κάθε χρήση).
- Να ελέγχετε το μηχάνημα με το μάτι πριν από κάθε χρήση.
- Όλα τα ελαττωματικά εξαρτήματα πρέπει να αντικαθίστανται από ανταλλακτικά

- Εξοπλί
από τ

Αρπάγες γυ
(ανυψωτική
VFR: αυτό
να αποτίθει
VFA: αυτό

VFB025-S/ VFB025-A/ VFB025-AR

Αρπάγες για την ανύψωση και την περιστροφή τυπικών μεταλλικών κάδων (ανυψωτική ικανότητα 225 λίτρα). Υπάρχει δυνατότητα κρατήματος του κάδου σε κατακόρυφη ή οριζόντια διεύθυνση. Με κατάλληλους δείκτες ο κάδος διατηρείται στη θέση του και στις δυο περιπτώσεις.

VFB025-S: αυτό το μοντέλο διαθέτει σύστημα ασφάλισης σε ανοιχτή θέση για την απόθεση του κάδου χωρίς να απαιτείται λειτουργία της αρπάγης.

VFB025-A: αυτό το μοντέλο διαθέτει αυτόματη διάταξη λήψης και απόθεσης του κάδου χωρίς να απαιτείται λειτουργία της αρπάγης. Το μοντέλο VFB025-AR διαθέτει και μειωτήρα για τη σταδιακή εκκένωση του κάδου χωρίς κόπο.

- 1) Αναρτήστε την αρπάγη από το δακτύλιο του γάντζου της (1) στην ανοιχτή θέση (η καστάνια ασφάλισης του VFB025-S (12) ή το αυτόματο σύστημα ασφάλισης του VFB025-A(R) (13/16) έχει ενεργοποιηθεί).
 - 2) Τοποθετήστε την αρπάγη κατακόρυφα ως προς τον κάδο.
 - 3) Κατεβάστε την αρπάγη μέχρι να ακουμπήσει πάνω στον κάδο (η σιαγόνα σταματά (6/7) και οι ενισχύσεις τις σιαγόνας (38) σε επαφή με το πάνω και το πλαϊνό μέρος του κάδου αντίστοιχα).
 - 4) VFB025-S: στρέψτε την καστάνια ασφάλισης (12) με το χέρι κατά την έναρξη της ανύψωσης, κρατήστε την στην πάνω θέση για να μην την αφήσετε να ασφαλίσει στη βίδα σύσφιγξης (18). Αφήστε την καστάνια ασφάλισης (12) αφού βεβαιωθείτε ότι το νύχι της είναι πάνω από τη βίδα σύσφιγξης (18) και εκτελέστε την ανύψωση.
VFB025-A(R): σηκώστε την αρπάγη ψηλά. Το αυτόματο σύστημά της απασφαλίζει και η αρπάγη κλείνει πάνω στον κάδο. Η ανύψωση μπορεί να εκτελεστεί.
 - 5) Περιστροφή: κατά την ανύψωση ενός κάδου, απασφαλίστε και τους δυο δείκτες (10) με τη χειρολαβή (9) – μόνο 1 δείκτης στο μοντέλο VFB025-AR.
VFB025-S και VFB025-A: περιστρέψτε τον κάδο με το χέρι με κατάλληλους χειρισμούς στο κάθε άκρο.
VFB025-AR: περιστρέψτε τον κάδο χρησιμοποιώντας τον τροχό χειρός (14). Βεβαιωθείτε ότι οι ενισχύσεις της σιαγόνας (38) βρίσκονται πάνω από τον κάδο όταν πρέπει να αποτεθεί οριζόντια, διαφορετικά δεν μπορεί να αφαιρεθεί η αρπάγη.
 - 6) Αφού ολοκληρωθεί η περιστροφή, επαναφέρετε τους δείκτες (10) πίσω στην θέση ασφάλισης (δηλαδή εμπλεγμένους σε οπή του δίσκου (8)) – μόνο 1 δείκτης στο μοντέλο VFB025-AR.
 - 7) Κατά την απόθεση, χαμηλώστε την αρπάγη μέχρι να ενεργοποιηθεί το σύστημα ασφάλισης (η καστάνια ασφάλισης του VFB025-S (12) στη βίδα σύσφιγξης (18) ή το αυτόματο σύστημα ασφάλισης του VFB025-A(R) (13/16)).
 - 8) Έτσι η αρπάγη ασφαλίζει στην ανοιχτή θέση και μπορεί να ανυψωθεί, έτοιμη να χρησιμοποιηθεί ξανά.
- Να φροντίζετε πάντα να μην έχουν γράσα ή λάδια οι σιαγόνες. Να τις σκουπίζετε τακτικά.
 - Μην ανυψώνετε ποτέ κάδους που έχουν γράσα ή λάδια.
 - Δεν είναι κατάλληλες για πλαστικούς κάδους.
 - Μην ανυψώνετε ποτέ κάδους που δεν μπορεί να πιάσει η χρησιμοποιούμενη αρπάγη.
 - Βεβαιωθείτε ότι οι ενισχύσεις της σιαγόνας (38) βρίσκονται πάνω από τον κάδο στην οριζόντια θέση, διαφορετικά δεν μπορεί να αφαιρεθεί η αρπάγη αφού αποτεθεί ο κάδος στο έδαφος.
 - Για την ανύψωση ή τη μεταφορά κάδου, βεβαιωθείτε ότι οι δείκτες (10) έχουν ασφαλίσει καλά για να αποφύγετε τυχαία περιστροφή του κάδου.
 - Θερμοκρασία λειτουργίας: -20° έως +90°C.

VLF

Εξάρτημα διαχείρισης για την ανύψωση ανοιχτών ή κλειστών μεταλλικών κάδων με χείλος, διαμέτρου 800mm, στην κατακόρυφη θέση. Αυτό το μοντέλο διαθέτει διάταξη ασφάλισης μέσω της χειρολαβής χειρισμού.

- 1) Αναρτήστε την αρπάγη VLF από το δακτύλιο του γάντζου της (1).
 - 2) Τοποθετήστε την αρπάγη κατακόρυφα ως προς τον κάδο.
 - 3) Κρατήστε την αρπάγη VLF από τη χειρολαβή ασφάλισής της (4).
 - 4) Φέρτε τις σιαγόνες των βραχιόνων (2) και (3) σε επαφή με το χείλος του κάδου.
 - 5) Αφήστε τη χειρολαβή ασφάλισης (4).
 - 6) Η ανύψωση μπορεί να εκτελεστεί ενώ έχει ενεργοποιηθεί η διάταξη ασφαλείας.
 - 7) Για να απεμπλέξετε την αρπάγη, ανασηκώστε την από το δακτύλιο του γάντζου της (1) και σπρώξτε τη χειρολαβή ασφάλισης (4) προς τα πάνω.
 - 8) Ελευθερώστε τον κάδο.
- Μόνο για μεταλλικούς κάδους με χείλος – δεν είναι κατάλληλο για πλαστικούς κάδους.
 - Μη χρησιμοποιείτε τις αρπάγες VLF για την περιστροφή κάδων.
 - Θερμοκρασία λειτουργίας: -20° έως +100°C.

HF

Αρπάγη για την ανύψωση τυπικών μεταλλικών κάδων σε οριζόντια θέση (τυπικοί κάδοι με χείλος στην κάθε επιφάνεια). Αυτό το μοντέλο διαθέτει σύστημα ασφάλισης στην ανοιχτή θέση για την απόθεση του κάδου χωρίς να απαιτείται λειτουργία της αρπάγης.

- 1) Αναρτήστε την αρπάγη από το δακτύλιο του γάντζου της (3) στην ανοιχτή θέση – η ασφάλεια (2) έχει ενεργοποιηθεί.
 - 2) Τοποθετήστε την αρπάγη κατακόρυφα ως προς τον κάδο (στην οριζόντια θέση) και στη συνέχεια κατεβάστε την μέχρι να τον ακουμπήσει.
 - 3) Ανασηκώστε την ασφάλεια (2) με το χέρι κατά την έναρξη της ανύψωσης, κρατήστε την στην πάνω θέση για να μην την αφήσετε να ασφαλίσει στη βίδα σύσφιγξης (5).
 - 4) Η αρπάγη τοποθετείται πάνω στον κεντρικό άξονα του κάδου.
 - 5) Απεμπλέξτε την ασφάλεια (2) και χειριστείτε τον κάδο.
 - 6) Κατά την απόθεση, χαμηλώστε την αρπάγη μέχρι η ασφάλεια (2) να ενεργοποιηθεί αυτόματα πάνω στη βίδα σύσφιγξης (5).
 - 7) Έτσι η αρπάγη ασφαλίζει στην ανοιχτή θέση. Μπορεί να σηκωθεί ψηλά, έτοιμη να χρησιμοποιηθεί ξανά.
- Μόνο για μεταλλικούς κάδους με χείλη – δεν είναι κατάλληλη για πλαστικούς κάδους.
 - Για λόγους ασφαλείας, μεταφέρετε την αρπάγη από τον κόκκινο δακτύλιο του γάντζου της στην ανοιχτή θέση, δηλαδή με την ασφάλεια ενεργοποιημένη.
 - Μη χρησιμοποιείτε τις αρπάγες HF για την περιστροφή κάδων.
 - Θερμοκρασία λειτουργίας: -20° έως +100°C.

VFR

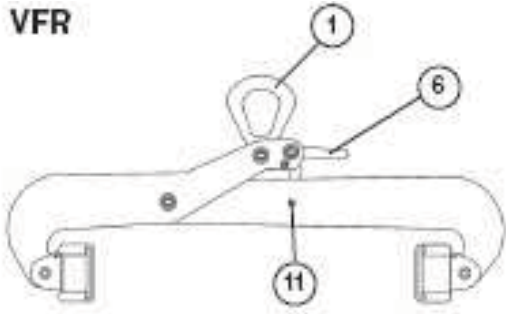

VFA

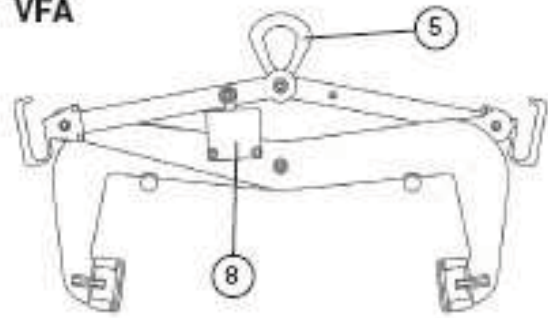

VFB025-S

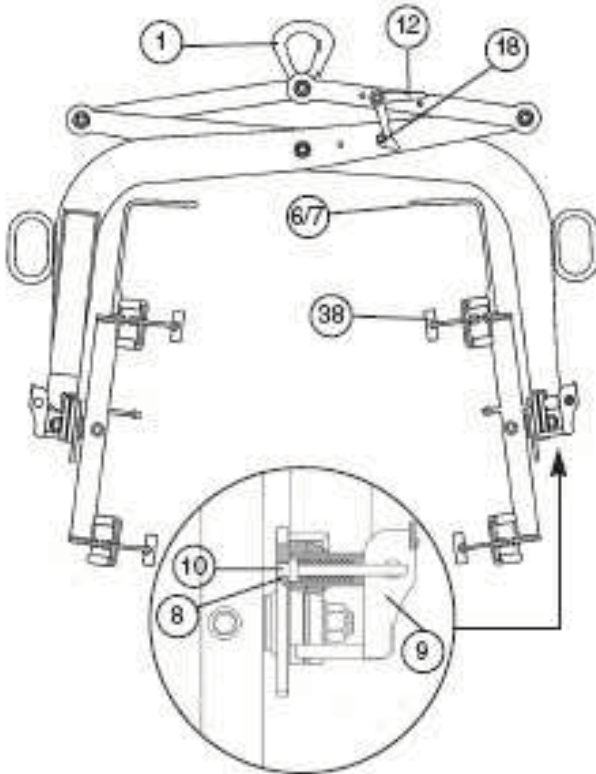

VFB025-A/ VFB025-AR

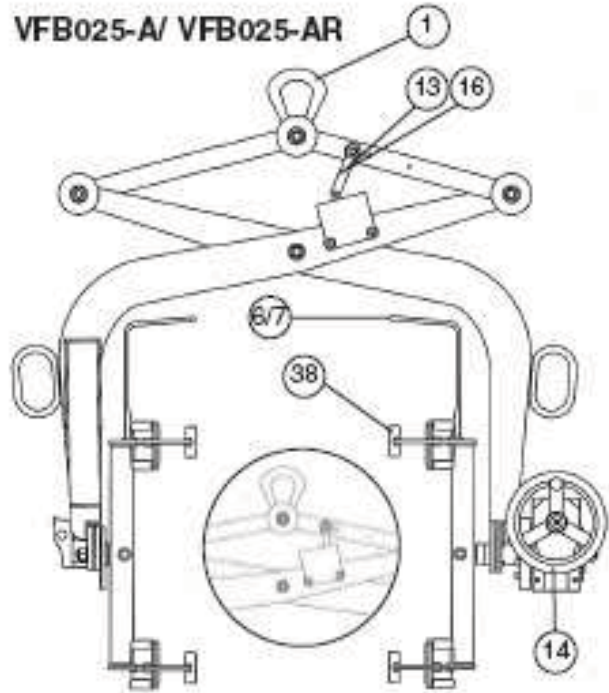

HF

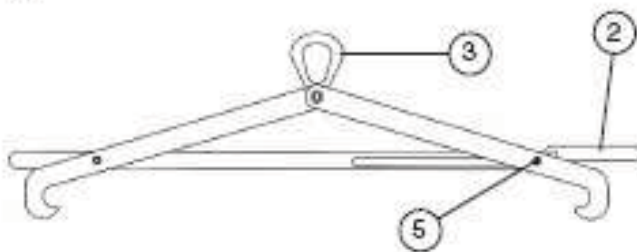

VLF

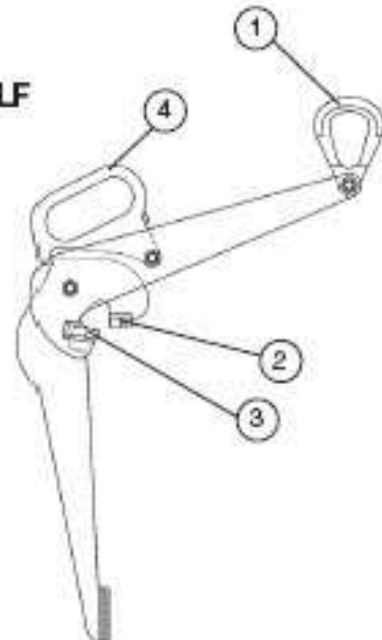

- F** TRACTEL SOLUTIONS S.A.S.
77-79 rue Jules Guesde – BP 47
F-69564 SAINT-GENIS-LAVAL
Tel: +33 (0)4 78 50 18 18
Fax: +33 (0)4 72 66 25 41
- F** TRACTEL S.A.S.
RN 19 St-Hilaire-ss-Romilly
BP 38
F-10102 ROMILLY-SUR-SEINE
Tel: +33 (0)3 25 21 07 00
Fax: +33 (0)3 25 21 07 11
- LU** SECALT S.A.
3 rue du Fort Dumoulin - BP 1113
L-1011 LUXEMBOURG
Tel: +352 (0)43 42 42 1
Fax: +352 (0)43 42 200
- D** GREIFZUG Hebezeugbau GmbH
Scheidtbachstraße 19-21
D-51469 BERGISCH GLADBACH
Tel: +49 (0)2202 10 04 0
Fax: +49 (0)2202 10 04 70
- GB** TRACTEL UK Ltd
Old Lane, Halfway
SHEFFIELD S20 3GA
Tel: +44 (0)114 248 22 66
Fax: +44 (0)114 247 33 50
- ES** TRACTEL IBERICA S.A.
Carretera del medio 265
E-08907 L'HOSPITALET
BARCELONA - SPAIN
Tel: +34 (0)93 335 11 00
Fax: +34 (0)93 336 39 16
- I** TRACTEL ITALIANA S.p.a.
Viale Europa 50
I-20093 Cologno Monzese (MI)
Tel: +39 02 254 47 86
Fax: +39 02 254 71 39
- NL** TRACTEL BENELUX B.V.
Paardeweide 38
NL-4824 EH BREDA
Tel: +31 (0)76 54 35 135
Fax: +31 (0)76 54 35 136
- RUS** TRACTEL RUSSIA
Ul. Yubileynaya 10, kv. 6
POS. MEDVEZHI OZYORA
SHTCHYOLKOVSKY RAYON
141143 MOSKOVSKAYA OBLAST
Tel : +7 915 00 222 45
- PT** LUSOTRACTEL LDA
Bairro Alto Do Outeiro Armazém 1
Trajouce
2785-086 S. DOMINGOS DE RANA
Tel: +351 21 44 59 800
Fax: +351 21 44 59 809
- PL** TRACTEL POLSKA
Al Jerozolimskie 56C
00-803 WARSZAWA – POLSKA
Tel/fax: +48 226 444 252
- CA** TRACTEL LTD
1615 Warden Avenue Scarborough
ONTARIO M1R 2TR - CANADA
Tel: +1 416 298 88 22
Fax: +1 416 298 10 53
- CN** TRACTEL CHINA
A09, 399 Cai Lun Lu
Zhangjiang HI-TECH Park
SHANGHAI 201203 - CHINA
Tel: +86 21 6322 5570
Fax: +86 21 5353 0982
- IN** TRACTEL International Liaison Office
A-1 Uma Shanthi Residency
25, Habibulla Road
T-Ragar, Chennai 600 017
TAMILNADU - INDIA
Tel/Fax: +91 44 821 3522
- SG** TRACTEL SINGAPORE Pte
50 Woodlands Industrial Parc E
SINGAPORE 75 78 24
Tel: +65 757 3113
Fax: +65 757 3003
- US** TRACTEL Inc
110, Shawmut Road - P.O. Box 188
CANTON MA 02021
Tel: +1 781 401 32 88
Fax: +1 781 826 36 42
- AE** TRACTEL MIDDLE EAST
P.O. Box 25768 - DUBAI
UNITED ARAB EMIRATES
Tel: +971 4 3430 703
Fax: +971 4 3430 712

- F** TRACTEL SOLUTIONS S.A.S.
77-79 rue Jules Guesde – BP 47
F-69564 SAINT-GENIS-LAVAL
Tel: +33 (0)4 78 50 18 18
Fax: +33 (0)4 72 66 25 41
- F** TRACTEL S.A.S.
RN 19 St-Hilaire-ss-Romilly
BP 38
F-10102 ROMILLY-SUR-SEINE
Tel: +33 (0)3 25 21 07 00
Fax: +33 (0)3 25 21 07 11
- LU** SECALT S.A.
3 rue du Fort Dumoulin - BP 1113
L-1011 LUXEMBOURG
Tel: +352 (0)43 42 42 1
Fax: +352 (0)43 42 200
- D** GREIFZUG Hebezeugbau GmbH
Scheidtstraße 19-21
D-51469 BERGISCH GLADBACH
Tel: +49 (0)2202 10 04 0
Fax: +49 (0)2202 10 04 70
- GB** TRACTEL UK Ltd
Old Lane, Halfway
SHEFFIELD S20 3GA
Tel: +44 (0)114 248 22 66
Fax: +44 (0)114 247 33 50
- ES** TRACTEL IBERICA S.A.
Carretera del medio 265
E-08907 L'HOSPITALET
BARCELONA - SPAIN
Tel: +34 (0)93 335 11 00
Fax: +34 (0)93 336 39 16
- I** TRACTEL ITALIANA S.p.a.
Viale Europa 50
I-20093 Cologno Monzese (MI)
Tel: +39 02 254 47 86
Fax: +39 02 254 71 39
- NL** TRACTEL BENELUX B.V.
Paardeweide 38
NL-4824 EH BREDA
Tel: +31 (0)76 54 35 135
Fax: +31 (0)76 54 35 136
- RUS** TRACTEL RUSSIA
Ul. Yubileynaya 10, kv. 6
POS. MEDVEZHI OZYORA
SHTCHYOLKOVSKY RAYON
141143 MOSKOVSKAYA OBLAST
Tel : +7 915 00 222 45
- PT** LUSOTRACTEL LDA
Bairro Alto Do Outeiro Armazém 1
Trajouce
2785-086 S. DOMINGOS DE RANA
Tel: +351 21 44 59 800
Fax: +351 21 44 59 809
- PL** TRACTEL POLSKA
Al Jerozolimskie 56C
00-803 WARSZAWA – POLSKA
Tel/fax: +48 226 444 252
- CA** TRACTEL LTD
1615 Warden Avenue Scarborough
ONTARIO M1R 2TR - CANADA
Tel: +1 416 298 88 22
Fax: +1 416 298 10 53
- CN** TRACTEL CHINA
A09, 399 Cai Lun Lu
Zhangjiang HI-TECH Park
SHANGHAI 201203 - CHINA
Tel: +86 21 6322 5570
Fax: +86 21 5353 0982
- IN** TRACTEL International Liaison Office
A-1 Uma Shanthi Residency
25, Habibulla Road
T-Ragar, Chennai 600 017
TAMILNADU - INDIA
Tel/Fax: +91 44 821 3522
- SG** TRACTEL SINGAPORE Plc
50 Woodlands Industrial Parc E
SINGAPORE 75 78 24
Tel: +65 757 3113
Fax: +65 757 3003
- US** TRACTEL Inc
110, Shawmut Road - P.O. Box 188
CANTON MA 02021
Tel: +1 781 401 32 88
Fax: +1 781 826 36 42
- AE** TRACTEL MIDDLE EAST
P.O. Box 25768 - DUBAI
UNITED ARAB EMIRATES
Tel: +971 4 3430 703
Fax: +971 4 3430 712